

Giuseppe
VERDI

Messa da Requiem

per Soli SMsTB, Coro SATB
Ottavino, 2 Flauti, 2 Oboi, 2 Clarinetti, 4 Fagotti
4 Corni, 4 Trombe, 4 Trombe da lontano, 3 Tromboni, Oficl.
Timpani, Gran Cassa
2 Violini, Viola, Violoncello, Contrabbasso

herausgegeben von / edited by
Norbert Bolin

Auszug / Vocal score
Paul Horn



Carus 27.303

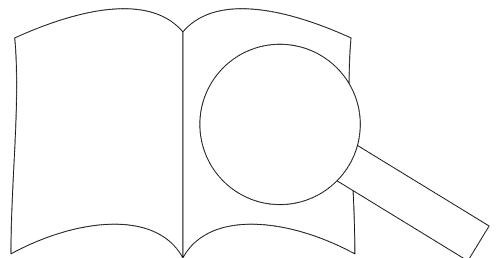

PROBE-PARTITUR
Ausgabequalität gegenüber Original evtl. gemindert • Evaluation Copy - Quality may be reduced • Carus-Verlag

Inhalt

1. Requiem	3
Kyrie	7
<i>Sequentia</i>	
2. Dies irae	15
Tuba mirum	21
Mors stupebit	25
Liber scriptus	26
Quid sum miser	33
Rex tremendae	37
Recordare	43
Ingemisco	46
Confutatis	49
Lacrimosa	56
3. Offertorio	63
4. Sanctus	76
5. Agnus Dei	88
<i>Communio</i>	
6. Lux aeterna	93
7. Libera me	100

Besetzung:

Ottavino (auch Flauto III)
 Flauto I, II
 Oboe I, II
 Clarinetto I, II
 Fagotto I-IV

Corno I-IV
 Tromba I-IV
 Tromba da lontano I-IV
 Trombone I, II, III
 Oficl ide

Timpani
 Gran Cassa

Soli:

Soprano
 Mezzosoprano
 Tenore
 Basso

Coro:

Sc

Zu diesem Werk ist folgendes Material k uflich erh ltlich:
 Partitur (karto) Carus 27.303/00,
 Partitur (Leinwand) Carus 27.303/01,
 Klavierauszug Carus 27.303/03,
 Chorbuch Carus 27.303/05,
 Stimmlektur Carus 27.303/07,
 k stliche Instrumentalmaterialien (Carus 27.303/19).

Material is available for sale:
 score (cardboard) Carus 27.303/00,
 score (linen) Carus 27.303/01,
 piano reduction Carus 27.303/03,
 choir book Carus 27.303/05,
 vocal score Carus 27.303/07,
 choral material (Carus 27.303/19).

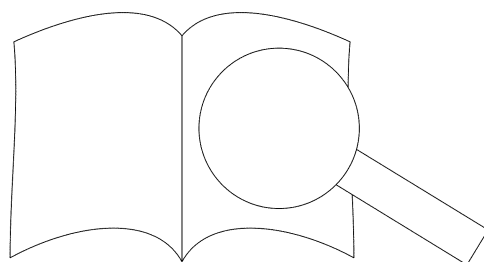

Messa da Requiem

Uraufführung am 22. Mai 1874 in Mailand
1 Jahr nach dem Todestag des italienischen Dichters Alessandro Manzoni (22. Mai 1873)

Giuseppe Verdi

1813–1901

Klavierauszug: Paul Horn

1. Requiem

Andante ♩ = 80

Soprano
Contralto
Tenore
Basso

sotto voce
Re-qui-em,
sotto voce
Re-qui-em,
sotto voce
Re-qui-em,
sotto voce
Re-qui-em,

Archi
pp

Vc

10
il più piano possibile (So leise wie möglich) Soli quattro Soprani

re-qui-em ae - ter-nam do - n^o is Do - mi - ne:
re-qui-em ae - ter-nam:
re-qui-em ae - ter
re-qui-e

essione

Auffüh... / Duration: ca. 90 min.

© 2012 Carus-Verlag, Stuttgart – CV 27.303/03

Vervielfältigungen jeglicher Art sind gesetzlich verboten. / Any unauthorized reproduction is prohibited by law.

Alle Rechte vorbehalten / All rights reserved / Printed in Germany / www.carus-verlag.com

edited by
Norbert Bolin

17 Tutti
sempre ppp et lux per - pe-tu-a, et lux per - pe - tu-a
pp
sempre ppp et lux per - pe-tu-a, et lux per - pe - tu-a
pp
sempre ppp et lux per - pe-tu-a, et lux per - pe - tu-a
pp
sempre ppp et lux per - pe-tu-a, et lux per - pe - tu-a
pp
ppp dolcissimo
pp

23 *ppp* lu - ce - at e - is,
ppp lu - ce - at e - is.
ppp at
ppp lu - ce
ppp

28 Poco più ♩ = 88
 Voci sole
 e - is. Te de - cet hy - mnus
 Te de - cet hy - mnus De - us in
 de - cet hy - mnus De - us in red -
 .nnus De - us in Si - on, et in Je -
 cella (bis T. 55)

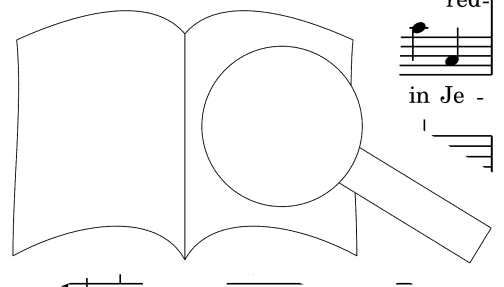

PROBE PARTITUR
 Ausgabqualität gegenüber Original evtl. gemindert • Evaluation Copy - Quality may be reduced • Carus-Verlag

36 *dim.* *ppp* *cresc.*

De - - - us in Si - on, et ti - bi red - de - tur vo -

dim. *ppp*

Si - - - on, et ti - bi red - de - tur, ti - bi red - de - tur

dim. *ppp* *ff*

- de - tur vo - tum in Je - ru - sa - lem: ex - au - di o -

dim.

ru - sa - lem: ex - au - di

42 *ff* *p* *f*

tum in Je - ru - sa - lem: ex - au - di o -

ff *p*

vo - tum in Je - ru - sa - lem: o - ra - ti -

p

ra - ti - o - nem me - am,

ff

o - ra - ti - o - nem me - am, - - - - - nem me -

49 *p* *dim. sempre*

me - am, ad ca - - - ro ve - ni - et.

dim. sempre

am, - - - - - nis ca - ro ve - ni - et.

dim. sempre

ar - - - - - ro.

ad - te o - mnis

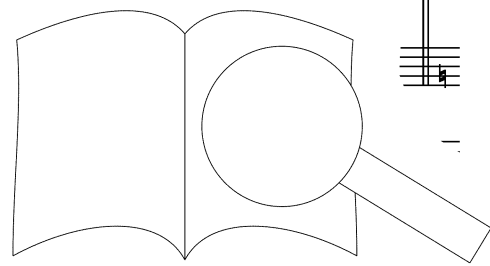

attaca subito

56 Come prima ♩ = 80

quattro Soprani

ppp sotto voce Re-qui-em, re-qui-em ae - ter-nam do - na, do - na

ppp sotto voce Re-qui-em, re-qui-em ae - ter-nam:

ppp sotto voce Re-qui-em, re-qui-em ae - ter-nam:

Re-qui-em, re-qui-em ae - ter-nam: *con espressione*

Archi *pp*

64

Tutti ppp e - is Do - mi - ne: et lux

et lux

et lux

per - pe-tu-a,

per - pe-tu-a,

71

pp et lux per - lu-ce-at e-is, lu-ce-at e -

pp et l- iu-ce-at e-is, lu-ce-at e -

e - tu-a

a poco a poco

PROBENPARTITUR

Ausgabequalität gegenüber Original evtl. gemindert • Evaluation Copy - Quality may be reduced • Carus-Verlag

Kyrie

animando un poco

78

Tenore solo

Ky - ri - - e e - le - - - i -

is.

is.

is.

is.

Archi, Fg + Clt
p simile *a poco*

82

son,
Basso solo

Chri - ste, Chri - - le - - - i -

Archi, Fg

Tutti

p simile

86

Soprano solo

Ky e - le - - - i - son, e - le - i -

ben legato *largo pesante*

p simile

90

Soprano
son, Ky - ri - e

Mezzosoprano
Chri - ste, Chri - ste e - le - - - i - - - -

Tenore
Ky - ri - e,

Basso
Ky - ri - e e - le - i -

Archi, Fg + Legni *pp* *simile* Tutti

94

e - le - - i - *ff*

son, e - le - i - son. *ff* Ky

Ky - - - - ri - e e *ff*

son, e - le - i - son e

Coro

p

pp Ky

pp e - - - i - son,

pp e - - - i - son,

pp Ky e - - - le - i - son,

ff e - - - e - le - i

ff

PROBEPARTITUR

Ausgabequalität gegenüber Original evtl. gemindert • Evaluation Copy - Quality may be reduced • Carus-Verlag

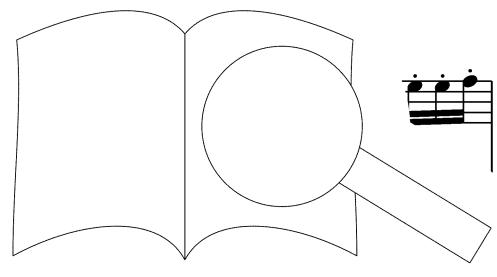

Musical notation for measures 97-99. It includes vocal lines for Soprano, Alto, and Tenor/Bass, and piano accompaniment. The lyrics are "e - le - i - son,".

Musical notation for measures 100-102. It includes vocal lines and piano accompaniment. The lyrics are "Ky - ri - e e - le - i - son." and "Ky - ri - e e - le - i - son." with dynamic markings *ppp*.

Piano accompaniment for measures 100-102, marked *simile*. It features a complex rhythmic pattern in the right hand and a more melodic line in the left hand.

Musical notation for measures 103-105. It includes vocal lines and piano accompaniment. The lyrics are "e - - - - - Chri - - - - - son, Chri - ste e - - - - - le - i - son." and "Chri - ste e - le - i - son." with dynamic markings *ppp* and *cantando*.

Musical notation for measures 106-108. It includes vocal lines and piano accompaniment. The lyrics are "Ky - ri - e e - le - i - son, Chri - ste e - le - i - son, e - le - i - son,".

Musical notation for measures 109-111. It includes vocal lines and piano accompaniment. The lyrics are "Chri - - - - - Chri - - - - - Tutti".

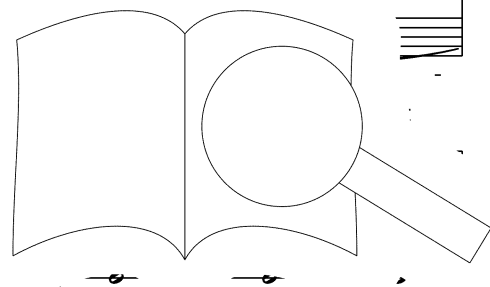

PROBEPARTITUR
 Ausgabegqualität gegenüber Original evtl. gemindert • Evaluation Copy - Quality may be reduced • Carus-Verlag

ste e-le - i - son, Chri - ste e - le - i - son,
 le - i - son, Chri - - - ste e - le - - i -
 Chri - - - ste e-le - i - son,
 Chri-ste e-le - i - son, Chri - ste, Chri - - - ste e - le - i -
 son, e - le - i - son,
 - - - ste
 - - - ste

e - le - i - son,
 son, e - le - i - son, e - le - i
 e - - - le - i.
 son, e - le - i - son,
 i - son,
 - le - i - son,
 e - le - i - son,
 Tutti

Ar
p
 Vc, r_B

PROBENPARTITUR
 Ausgabequalität gegenüber Original evtl. gemindert • Evaluation Copy - Quality may be reduced • Carus-Verlag

le - i-son, Ky - ri - e e - le - i-son, e - le - i -

le - i-son, Ky - ri - e e -

Ky - - ri - - e e - le - i-son, Ky - - ri -

Archi Tutti Archi Tutti

p *f* *p*

e - - le - i - son, e - - le - i - son,

son, e - le - i - son, e - le - i -

le - i-son, e-le-i - son, e-le-i - son,

e e - le - i - son, e - le - i - son,

e - - le sor e - i - son, e - - le - i - son,

e - - le le - i - son, e - le - i - son,

on, e-le-i - son, e-le-i - son,

i - son, e - le - i

ff *f* *ff* *ff* *ff* *ff* *ff* *ff* *ff*

ppp. e - le - i - son, *pp* e - - le - i -

ppp. e - le - i - son. *pp* Chri - ste e - le - i -

ppp. e - le - i - son, *pp* e - le - i -

ppp. e - le - i - son, *pp* e - - le - i -

4 Soprani div. *ppp.* e - le - i - son.

2 Contralti *ppp.* e - le - i - son,

4 Tenori div. *ppp.* e - le - i - son.

2 Bassi *ppp.* e - le - i - son,

Legni *pp* e - le - i - son,

Cor *pp* e - le - i - son,

Fg

son.

son,

son,

son,

son,

p

Ky

e - le - i - son,

Ky

ste

espr. e - le - i -

n.

PROBE PARTITUR

Ausgabequalität gegenüber Original evtl. gemindert • Evaluation Copy - Quality may be reduced • Carus-Verlag

Chri - - - ste,

son, Chri - - - ste e -

Chri - - - ste e -

e - - - le - - - i - - -

Ky - ri - e

le - - - i - son,

e - - - le - - - i -

Fl, Ob Tutti

cresc.

Chri - ste e - le - i - son, -

le - - - i - son,

le - - - i -

son, e - - - i - - -

le - - - i - son, e - le - i -

le - - - i -

son, e - le - i -

le - - - i - son, Chri - ste e - le - i -

le - - - i -

e - - - le - - -

ando

morendo

ff

Sequentia

2. Dies irae

Allegro agitato $\text{♩} = 80$

Tenore

Basso

Tutti

Coro

Di - - es i - - rae, di - es
Di - - es i - - rae, di - es

Di - - es i - -
Di - - es i - -
i - - rae, di - es i - -
i - -

rae,
rae,
rae,
rae

PROBE PARTITUR
Ausgabequalität gegenüber Original evtl. gemindert • Evaluation Copy - Quality may be reduced • Carus-Verlag

11 Tenore *ff* di - - es il - - la, di - - es
 Basso *ff* di - - es il - - la, di - - es

Tutti *8va*

15 *ff* il - - - - - la,
 di - - - - - es il - - - - - la,
ff il - - - - - la,
 di - - - - - es il - - - - - la,
 il - - - - - la,
 il - - - - - la,
 il - - - - - la, di - - es il - - - - - la,
 il - - - - - la,
 (8va) il - - - - - la,
 di - - - - - es il - - - - - la,

20 *f.p.* sol - - vet, sol - - vet sae - clum in fa -
 sol - - vet sae - clum in fa -
 sol - - vet sae - clum in fa -
 sol - - vet sae - clum in fa -
 Tutti *f.p.* sol - - vet sae - clum in fa -
 sol - - vet sae - clum in fa -

PROBEPARTITUR
 Ausgabqualität gegenüber Original evtl. gemindert • Evaluation Copy - Quality may be reduced • Carus-Verlag

24

vil - - - la: te - - ste Da - - vid

vil - - - la: te - - ste Da - - vid

vil - - - la: te - - ste, te - - ste

vil - - - la: te - - ste, te - - ste

27

cum Si - byl - - - la.

cum Si - byl - - - la

Da - vid cum Si - byl - - -

Da - vid cum Si - byl - - -

a. 1 - es

Fg, Cor

30

Di - - - rae, di - - es

i - - rae, di - - es

es, - - - es i - - rae, - - es

- es i - - rae

34

il - - - la, sol - - - vet sae - - - clum,

il - - - la, sol - - - vet sae - - - clum,

il - - - la, sol - - - vet sae - - - clum,

il - - - la, sol - - - vet sae - - - clum,

37

sol - - - vet in fa - vil

sol - - - vet in fa

sol - - - vet in

sol - - - vet in

la. Di - es

marcato

pesante

40

Di - es,

Di - es,

Di -

rae,

i - rae,

i - rae,

il - la, sol - vet sae - clum in f

n Si -

stent. un poco

PROBEPARTITUR

Ausgabequalität gegenüber Original evtl. gemindert • Evaluation Copy - Quality may be reduced • Carus-Verlag

56

i - rae, di - es il - la, di - es

in fa - vil - la: te - ste Da - vid

in fa - vil - la: te - ste Da - vid

in fa - vil - la: te - ste Da - vid

pp ancora dim.

60

sempre più ppp

i - rae, di - es il - la,

pp cum Si - byl - la,

pp cum Si - byl - la,

pp cum Si - byl - la,

ancora p.

Fg

64

Tenore tutti

ppp cupo *

di - - - - - rae. Clt

67

pp cupo

di - - es i -

* cupo = düster, dumpf



71 *Soprano tutti* *pp cupo*

di - - es i - - rae.

Fl, Ob

ppp

pizz.

75 *Soprano e Contralto unisono* *ppp sotto voce*

Quan - tus tre-mor est fu -

Quan - tus tre-mor est fu -

Quan - tus tre-mor

81

tu - rus, quan - do ju - dex est ru. cun - cta

tu - rus, quan - do ju - dex e cun - cta

tu - rus, quan - do ju - ti - tu - rus, cun - cta

87

stri - cus - su - rus!

stri - cus - su -

is - - cus - su -

Archi

ppp

Tuba mirum

Allegro sostenuto ♩ = 88

93 + Echo-Tr

100

105 animando a poco a

109 Ottoni tutta forza

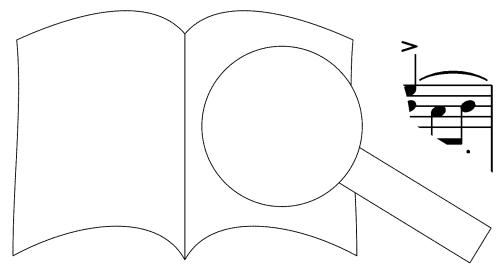

PROBENPARTITUR

Ausgabequalität gegenüber Original evtl. gemindert • Evaluation Copy - Quality may be reduced • Carus-Verlag

sempre animando a poco a poco

116 Basso tutti *ff*...

Tu - - - - ba mi - rum spar - gens so - num,

Tutti *ff*

119 *ff*

Tu - - - ba mi - - - - rum

Coro

tu - ba - - - gens

Ottoni

123

spar - - - so - - - -

spar - gens so - - - -

spar - gens so - - - -

se - pul - cra re -

animando sempre sino

PROBEPARTITUR

Ausgabequalität gegenüber Original evtl. gemindert • Evaluation Copy - Quality may be reduced • Carus-Verlag

126 *alla fine;* ma sempre a poco a poco

num, num, num, num, tu - ba

129 Soprano e Contralto unisono

spar - gens - so - num, ge - num, per se -

mi - rum

133

gi - o - num. nes

PROBEPARTITUR

Ausgabequalität gegenüber Original evtl. gemindert • Evaluation Copy - Quality may be reduced • Carus-Verlag

137

ff *secca* *

o - - - mnes.
secca

an - - te thro - - - num
secca

o - - - mnes.
secca

Mors stupebit

140 **Molto meno mosso** ♩ = 72
Basso solo G.P.

Archi

ppp G.P.

b mors stu-

145

pe - bit et na - tu - r' - - - get cre - a - tu - ra, ju - di -

149

Legni, Cor

G.P.

spon - su - -

* secca = trocken

153 *pp* G.P. *cupo* G.P.

mors, mors, mors

158

stu - pe - - bit.

pppp

Liber scriptus

Allegro molto sostenuto ♩ = 88

Mezzosoprano solo

162 *dim.* *pp*

Li - ber scri- ptus pro - fe - - re - - tur quo

Fl, Clt

p *pp* 6

167

to - tum con - ti - - ne un - - de

Archi

p *ppp* *mf*

Timp

171

mun - dus ju - di - ce - tur, ju - di -

mf

192

poco accel.

nil in - ul - tum re - - ma - ne - bit, quid - quid la - tet ap - pa -

Fl, Ob Archi

p dolce *p*

Clf, Fg

197

ff a tempo

re - bit, nil in - ul - tum, nil in - ul - tum re - ma - ne - bit, re - ma -

Clf, Fg

mf

202

ne - bit, nil in - ul - tum, nil in - ul re

Arct

206

bit. pro - fe - re - - tur, in quo

Vc

cresc. 6 6

209

ti - ne - - tur, un - di -

cresc. 6 6

PROBENPARTITUR

Ausgabequalität gegenüber Original evtl. gemindert • Evaluation Copy - Quality may be reduced • Carus-Verlag

ce - - - - - tur.

Di - es i - rae.

Di - es i - rae.

Di - es i - rae.

Di - es i - rae.

Tutti

ff

6

6

6

Mezzosoprano

pp

Ju - dex er - go cum se - de - bit, quid - quid i -

Tr

Archi

ppp

ait:

ppp

nil in-ul

re-ma-ne-bit, nil,

sempre più p

ancora più ppp

G.P. fff

nil. Li

perdendosi

Tutt

G.P. ff

col canto

tur.

sempre cupo e pp
(Immer düster und *pp*)

Di - es i - rae, di - es i - rae,

Di - es i - rae, di - es i - rae,

Di - es i - rae, di - es i - rae,

Di - es i - rae, di - es i - rae,

6

pp

Fl, Clt, Fg

Vc, Va

di - es i - rae

di - es

di

6

pp

Allegro di prima
stesso movimento

pp

+ Le

f

PROBENPARTITUR

Ausgabequalität gegenüber Original evtl. gemindert • Evaluation Copy - Quality may be reduced • Carus-Verlag

239 *fff*

Di - es i - rae, di - es il - la,

Di - es i - rae, di - es il - la,

Di - es i - rae, di - es il - la,

Di - es i - rae, di - es il - la,

Tutti

ff

243

sol - vet sae - clum in fa -

sol - vet sae - clum in fa

sol - vet sae - clum in la,

sol - vet sae - clum in la,

247

p dim.

sol in i - rae, di - es

p dim.

in fa - vil - la:

sr¹

clum in

sae - clum in

dim.

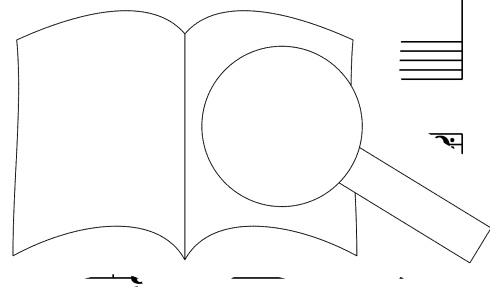

PROBEPARTITUR

Ausgabequalität gegenüber Original evtl. gemindert • Evaluation Copy - Quality may be reduced • Carus-Verlag

251

il - la, di - es i - rae, di - es
 te - ste Da - vid cum Si - byl - la,
 te - ste Da - vid cum Si - byl - la,
 te - ste Da - vid cum Si - byl - la,

255

(Soprano) Soprano e Contralto unisono *pp*
 i - rae, Tenore e Basso unisono *pp* di - es il - la,
 di - es il - la, di - es il - la, di - es

259

i - - - - rae, - - - - es i - - - -
 i - - - - rae, - - - - es i - - - -

263

morendo *morendo* G.P.

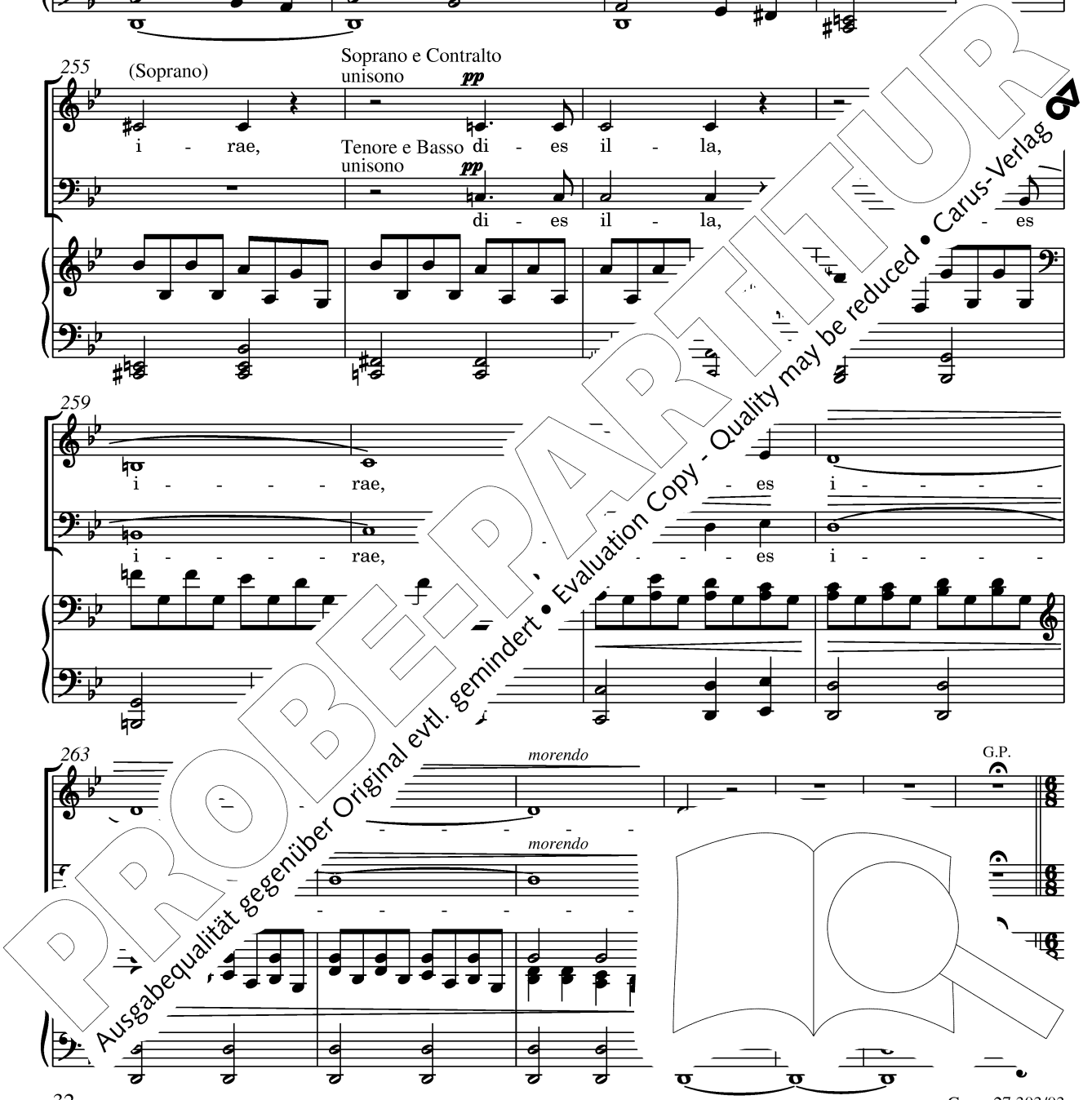

Quid sum miser

Adagio ♩ = 100

270

Soprano

Mezzosoprano *espressivo*

Tenore

Clt

Archi

pp *sim.* *ppp*

Fg

Quid sum mi - - - -

274

ser tunc di - ctu - rus? uem pa -

Clt

278

tro - ro - ga - tu - rus? Cum vix ju - - - -

a tempo

ben legato e dolce

stus sit se - cu - - - rus.

Clt

Quid sum

Archi

sim.

pp dolce

Quem pa - tro

pp

Quid

pp

mi - - - - ser tunc di - ctu - rus

ro - ga -

quid -

Cum vix ju - - -

ser tunc di - ctu - - - rus,

- - - ser tunc

PROBEPARTITUR

Ausgabequalität gegenüber Original evtl. gemindert • Evaluation Copy - Quality may be reduced • Carus-Verlag

305

sum mi - - ser tunc di - ctu - rus, quid
 sum mi - - ser tunc di - ctu - rus, quid
 sum mi - - ser, quid sum mi - ser tunc di - ctu - rus, quid

309

sum mi - - - ser *dolce*
 sum mi - - - ser quid mi - ser
 sum mi - - - ser, mi - ser

312

tunc di - ctus, quid sum?
 tunc quid sum mi - ser?
 us, quid tunc di -

Archi

317 *portate*

Cum vix ju - stus sit_ se - cu - rus.

Quem pa - tro - num ro - ga - tu - rus?

ctu - rus? *attacca subito*

Rex tremendae

322 **Adagio maestoso** ♩ = 72

Tenore *ppp*

Rex tre-men-dae ma-je-sta-tis,

Basso *ff*... *ppp* *ff*...

Rex tre-men-dae ma-je - sta - tis,

Tutti *ff* *ppp*

327 Soprano

Mezzosoprano Sal - va

Soli Tenore

Basso *dolce*

Sal - va me, fons pi - e - ta - tis,

Coro

Sal - van - dos sal - vas gra - tis,

pp

fl, Ob

PROBE PARTITUR

Ausgabequalität gegenüber Original evtl. gemindert • Evaluation Copy - Quality may be reduced • Carus-Verlag

Soli

me, sal - va me, sal - va
Sal - va me, fons pi - e - ta - tis,
Sal - va me, fons pi - e - ta - tis,

Coro

me, sal - va me, sal - va
sal - va sal - va
sal - va sal - va
sal - va sal - va
sal - va

Sal - va me sal - va me,
Sal - va sal - va me,
sal - va me,
na - je - sta - tis, Re:

PROBEPARTITUR
Ausgabequalität gegenüber Original evtl. gemindert • Evaluation Copy - Quality may be reduced • Carus-Verlag

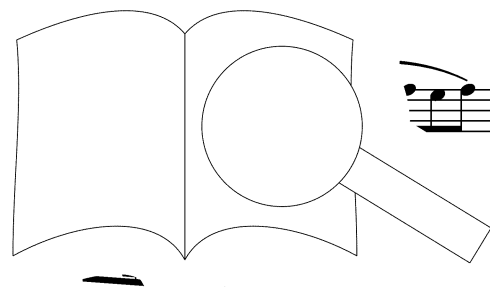

me, fons pi-e - ta - tis,
 sal - va - me, fons pi - e - ta - tis,
 sal - va me, fons pi - e -

me, sal - va me, sal - va
 me, sal - va me, - va
 me, sal - va me,

pppp *pppp* *pppp*

sal - va, sal - va me, ando a
 tis, tis,
 ta - tis, sal pi - e - ta - tis,
 sal - va me, fons pi - e - va, sal - va me.

p *ff*

Ausgabequalität gegenüber Original evtl. gemindert • Evaluation Copy - Quality may be reduced • Carus-Verlag



357 *poco a poco*

ff sal - - - va me, sal - - - va me,
ff sal - - - va me, sal - - - va me,
ff sal - - - va me, sal - - - va me,
ff Rex tre-men-dae ma-je - sta-tis, Rex tre-men-dae ma-je - sta-tis,
me, sal - - - va me, sal - - - va
me, sal - - - va me, sal - - - va
sta - tis, Rex tre-men-dae ma - je - sta - tis, qu'

361 *sempre animando* *sempre animando*

sal - - - va, va, sal - - -
sal - - - va me, va me, sal - - -
sal - - - va me, - - - va me, fons pi - e -
qui sal-van-dos sal - vas sal - va, sal - va me, fons pi - e -
me, - - - va me, sal - - -
me, - - - va me, fons pi - e -
me. - - - va me, - e -
sal - va me, fons pi - e - ta

allarg. stentate

365

va, sal - - - va me,
 va me, fons pi - e - ta - - - tis,
 ta - tis, sal - - va, sal - va, sal - - va me,
 ta - tis, sal - va me, sal - va me, sal - - - va me,
 va me, sal - va, sal - - - va me,
 ta - tis, sal - va, sal - - - va
 ta - tis, sal - - va, sal - va, sal
 sal - -
 ta - tis, sal - va me, sal - va me,

ff

fimp

a tempo

Basso solo
dolce

370

sal - va me,

l' altra metà
(Die andere Hälfte)
sal - va

metà (Die Hälfte)
pp

sal - va me,

metà
pp

l' altra metà

metà i Tenori
pp

sal - va me, sal - va me,

metà i Bassi
pp

sal - va

sal - va me,
Va

pp

Vc

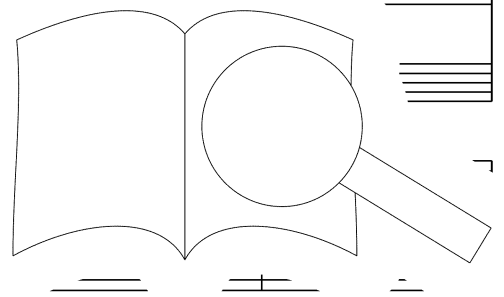

PROBE PART FÜR
 Ausgabqualität gegenüber Original evtl. gemindert • Evaluation Copy - Quality may be reduced • Carus-Verlag

376 *mf*

sal - - - va, - sal - va me.

mf

sal - va me, fons pi - e - ta - - tis.

mf

sal - - - va, - sal - va me.

mf

sal - va me, fons pi - e - ta - - tis.
me, sal - - va, -

mf

sal - - - va, - sal - va me.

Tutti

mf

sal - - - va, - sal - va me.

Tutti

mf

sal - va me, fons pi - e - ta - - tis.

Tutti

mf

sal - va me, fons pi - e - ta - - tis.

mf

Arch.

dim.

Recordare

383 **Stesso tempo**
Soprano

Soli

Mezzos espressi

- e Je - su - pi -

dolcissimo



cantabile

Re - cor - da - re Je - su - pi - e,
 tu - ae vi - ae,

quod sum cau - sa, quod sum cau - sa tu - ae vi - ae.
 quod sum cau - sa tu - ae vi - ae:

poco a poco

ne me per - das, me per - das,
 per - das il - la di - e, me per - das,

animando

a tempo

ne r - e. Quae - rens me, ne,
 la di - e.

PROBENPARTIUR
 Ausgabqualität gegenüber Original evtl. gemindert • Evaluation Copy - Quality may be reduced • Carus-Verlag

411 *col canto* *dolcissimo* *col canto*

quae-rens me, se-di - sti las-sus: red-e - mi - - sti, red - e -

quae-rens me, se-di - sti las-sus: red-e - mi - - sti, red - e -

416 *pp* *mf*

mi-sti cru-cem pas - sus: tan - - tus la - bor non

mi-sti cru-cem pas - sus: tan - tus la - bor

421 *animando* *alla fine*

cas - sus. Ju - ste ju - dex do - - num

cas - sus. Ju - ste ju - dex

427 *un poco animato*

fac re-mis-si - o - nis, an - te di - em

re-mis-si - o - nis,

dolce

432 *p dolce*

ra - ti - o - nis, do - - - - - num fac re - mis - si -

ra - ti - o - nis, do - - - - - num fac re - mis - si -

animando

437

o - - - nis, an - te di - em, an - te di - em, _____

o - - - nis, an - te di - - -

pp *legato*

442

an - te di - em, an - te di - - - - - nis.

o - nis, an - te di - - - - - nis.

Archi *pp*

Ingemisc

447 Tenore

, tam - quam re - - - us: cul - pa sup - pli -

Archi *p*

Poco meno mosso

dolce con calma

dolcissimo morendo

454 *ppp*

can - ti par - ce De - - us. Qui Ma - ri - am ab - sol - vi -

Archi

460 *ppp*

sti, et la - tro - nem ex - au - di - - - sti, mi - hi

Fl, Ob, Clt Legni

465

quo - que spem de - di - sti, mi - - - hi

+ Archi

ae spem de -

469 *pp*

di - - - sti. Pre - ces me - ae non sunt

473

sed tu bo - nus fac per -

476

en - ni cre-mer i - - gne.

8va

pp *espr.* Ob

480

dolce

In - - ter o-ves lo-cum prae-sta, et ab hae-dis me se - que-stra, in - ter

(8va)

485

o - ves lo - cum prae - sta, et ab

(8va)

488

animando

stra, sta - tu - ens, sta - tu - ens

pp

pp

492

norendo

dex - - tra,

pp *ppp*

con espr.

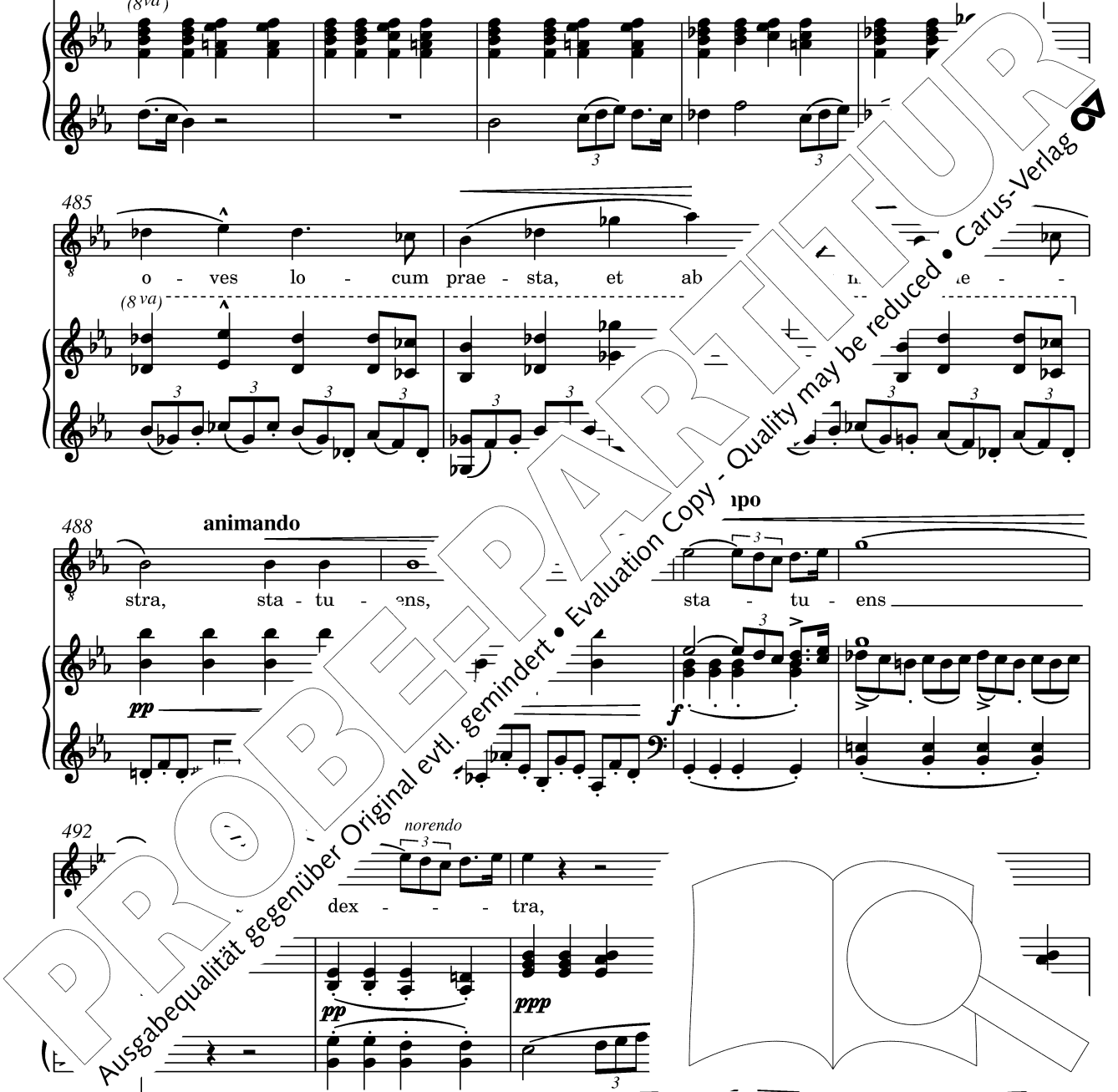

497

me se - que - stra, sta - tu - ens in par - te dex - tra.

Archi

Confutatis

501 **poco accelerando** **Andante** ♩ = 96
Basso solo *con forza*

Con - fut - a - tis male - di - ctis, flam - mis a - cri - bus ad -

506 *dolce*

di - ctis: vo - ca me - cum be - ne - di - ctis. - ro

Archi *pp* *simile*

512

sup - plex et ac - cli - nis con - tri - tum qua - si ci - nis:

simil *Fg*

517

cu - ram me - i fi - nis. con -

522

tri-tum qua-si ci-nis: ge-re, ge-re cu-ram me-i fi-

f

Archi

f *p*

527

nis. Con-fu-ta-tis ma-le-di-ctis,

ff

mf *ff*

530

flam-mis a-cri-bus ad-di-

mf *ff*

p dolce cantabile

532

vo-ca-me-n-ctis,

p espressivo

536

ae cum be-ne-di-ctis, a be-ne-

f

541 *cantabile*

di - - - ctis. O - - - ro

Archi

f *pp*

545

sup-plex et ac - cli - nis, cor con - tri - tum qua - si ci - r'

sim.

Fg

550

ge - - - re cu - ram me - i n. plex et ac - cli - nis, cor con -

p

555

us: ge - - - re, - - - nis,

Archi

560

ff

ge - re, ge - re - cu - ram me - i fi -

pp

Legni *p*

f

pp

565 **poco rallentando**

nis. O - ro sup-plex et

con espr.

pizz.

569

cli - nis, ge - re cu - ram, fi -

Allegro come pri-

573 Tenore

Di - - es i - - rae, di - es

Di - - e

8va

Coro

Sc

577 *ff*

I - - - - - rae,
 Di - - - es i - - - - - rae,
 I - - - - - rae,
 Di - - - es i - - - - - rae,
 i - - - - - rae, di - es i - - - - - rae,

i
 (8va)

Archi

582 Tenore
 Basso

Tutti

di - es
 di - es

586

il
 es il
 di - es il
 il - - -
 es il - - -
 es il - - -

590

la,
la,
la,
la,

(8^{va}) 3 Archi

593

sol - vet sae - clum in fa - vil - a:
sol - vet sae - clum in fa - la:
sol - vet, sol - vet sae-clum in fa la:
sol - - vet, sol - - vet sae-clum la:

Tutti

597

te - vid cum Si - byl - - - la,
Da - - vid cum Si - byl - - - la,
Da - - vid cur la,

ste Da - vid cu

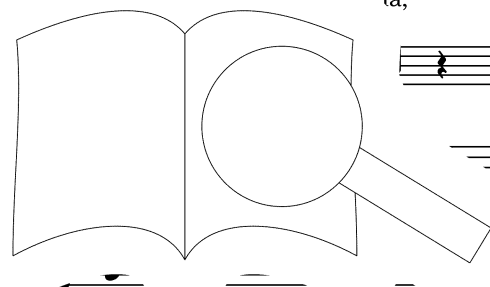

PROBEPARTITUR
Ausgabequalität gegenüber Original evtl. gemindert • Evaluation Copy - Quality may be reduced • Carus-Verlag

Lacrimosa

624 **Largo** $\text{♩} = 60$ *con molta espressione*
Mezzosoprano solo

lunghe e lamentose

La - cri - mo - sa di - es - il - la, qua re - sur - get ex fa -

Fl, Clt, Fg

629

vil - la ju - di - can - dus ho - mo - re - us: hu - ic - er - go par - ce De -

633 *piangente (weinend)*

us. *cantabile* La - cri - mo - sa, - ci o - sa -

Basso solo

La - cri - mo - sa di - es - il - la, qua vil - la ju - di -

Ob

638

Soprano solo *pp* *dolcissimo*

di - la, di - es il - la. Hu - ic

can - du - us: hu - ic - er - go par - ce De - us. *ppp* *dolcissimo*

Soprano

Coro

Fl

Fl

u - ic

642

Soli

er - go par - ce De - us.

Mezzosoprano
ppp

Tenore
Hu - ic er-go par-ce De - us, par - ce De - us. *p cantabile*

Basso
La - cri - *p cantabile*

Coro

er - go par - ce De - us, par - ce, par - ce De - us.

er - go par - ce De - us, par - ce, par - ce De - us.

Piano accompaniment for the first system.

646

lamentoso

La - cri - mo - sa - mo - sa

La - cri - mo - sa di - sur - get ex fa - vil - la

mo - sa di - es - la - sur - get ex fa - vil - la ju - di -

Soprano e Contralto
cantabile

-es il - la, qua re - sur - get ex fa - vil - la

di - la, qua re - sur - di -

Piano accompaniment for the second system.



dolcissimo

650

di - es, di - es il - la, la - cri - mo - - - sa,

ju - di - can - dus ho - mo re - us: hu - ic er - go par - ce De - - us, hu -

can - dus ho - mo re - us: hu - ic er - go par - ce De - - us,

can - dus ho - mo re - us: hu - ic er - go par - ce De - - us,

ppp

sotto voce ppp cantabile

ju - di - can - dus ho - mo re - us: hu - ic er - go par - ce De - - us,

can - dus ho - mo re - us: hu - ic er - go par - ce De -

Legni, Archi

ppp

654

Soprano

Mezzosoprano

la - di - - - es, di - es

go par - - - ce De - - -

er De - us, par - ce, par - ce De - - -

PROBENPARTITUR
Ausgabequalität gegenüber Original evtl. gemindert • Evaluation Copy - Quality may be reduced • Carus-Verlag

animando un poco

il - la. Hu - ic -
 us, us, hu - ic - er - go par -
 us, hu - ic - er - go, hu - ic - er - go
 2 di Tenori 1 mi Tenori
 hu - ic - er - go par - ce - De - us,
 2 di Bassi 1 mi Basso Tutti *pp*
 hu - ic - er - go par - ce - De - us, hu - ;

come prima

er - go par - ce - us.
 par - ce, par - ce De - us, De - us.
 hu - ic er - go - ce De - us.
 hu - ic er - go par - ce De - us.
 - ce De - us.
 Tutti *pp*
 h go - par - ce, par - ce De - us.
 - ce De - us, hu

PROBENPARTITUR
 Ausgabequalität gegenüber Original evtl. gemindert • Evaluation Copy - Quality may be reduced • Carus-Verlag

666

pp *dolcissimo*

Soli

Pi - e Je - su Do - mi - ne, do - na e - is re - qui - em, pi - e Je - su Do - mi -

Pi - e Je - su Do - mi - ne, do - na e - is re - qui - em, pi - e Je - su Do - mi -

Je - - - su, do - na e - is re - qui - em, pi - e Je - su Do - mi -

do - na e - is re - qui - em, pi - e Je - su Do - mi -

a cappella

672

Coro

ne, do - - -

ne, do - na e - is, do - na e - - - em,

ne, do - na e - is, do - na e - - - qui - em,

ne, do - na e - - - re - - - qui - em,

Soprano e Contralto

pp Pi - - -

mp Pi - e -

mp Pi - e Je - - -

pp *dolcissimo*

espr.

pi - e, pi - e Je - su, do - na e - is re - qui -
 pi - e Je - su, do - na e - is re - qui -
 pi - e Je - su, do - na e - is re - qui -

Pi - e Je - su,

pp

unisono *mf.*

- e Je - su, do - na e - is re - qui - em, re - qui -
 Je - su Do - mi - ne, do - na e - is re - qui - em, do -
 su Do - mi - ne,
 Je - su, do - na e - is re -

Ob.

Fl.

em, re - qui - em, re - qui -
 em, re - qui - em, re - qui -
 em, do - na e - is, re - qui - em, re - qui -
 em, pi - e Je - su e - is re - qui - em, re - qui -

pp *dolcissimo*

pp

em, re - qui - em, re - qui -
 em, re - qui - em, re - qui -
 em, do - na e - is, re - qui - em, re - qui -
 em, pi - e Je - su e - is re - qui - em, re - qui -

pp *dolce*

pp

em, re - qui - em, re - qui -
 is, e - is re - qui -
 su Do - mi - ne, do - na e - is re - qui -

legato e *ppp*

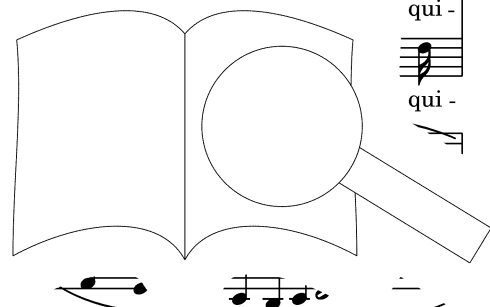

espr.
p li - be - ra, li - be - ra a - ni - mas
p li - - be - ra a - ni - mas
cantabile
Li - be - ra a - ni - mas o - mni - um fi -

Cor Ob

o - mni - um fi - de - li - um de - fun - cto - rum
o - mni - um fi - de - li - um de - fun - cto - rum de
de - li - um de - fun - cto - rum nis in - fer - ni,

poe - nis in - et de pro - fun - do - la - cu:
poe et de pro - fun - do la - cu: li - be - ra
e pro - fun - do - la -

49

f de o - re le - o - - - nis, *p* ne ab -

e - - as de o - - re le - o - - nis, *p* ne ab - sor -

as de o - re le - o - - - nis, *f* ne ab - sor - be - at e - - -

Tutti *f* *p* *Ob*

55

dim. sor - be - at e - - as, e - as tar - ta - rus,

- be - at e - as, ne ab - sor - be - at e - as tar - ta - rus.

dim. - - as tar - - ta - - ca - -

60

Soprano *pp*

dir ca - dant

ca - da .cu - rum:

ob - scu - rum: *gva*---

più p *pp* *gva*---

Violini *pp* *gva*---

sim.

66 *portando la voce* *cantabile dolcissimo*

si - gni - fer san - ctus

(8va)

p

71 *più espansione*

Mezzosoprano
Tenore

Mi - cha - el re - prae - sen -

(8va) Fl. Ob

76 *pp* *poco a poco*

e - a - lu - - - cem

re - præ e - as in lu - - -

Bass *p* re - præ - sen - tet

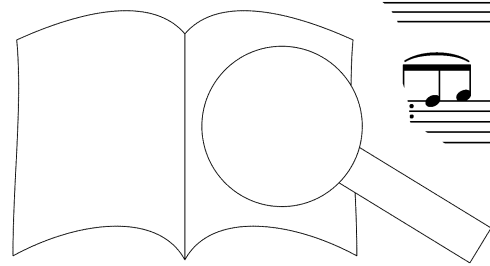

PROBEPARTITUR
Ausgabequalität gegenüber Original evtl. gemindert • Evaluation Copy - Quality may be reduced • Carus-Verlag

81 *cresc.* *mf* *dim.*

san - - - - - *dim.*

cresc. *mf* *dim.*

cem san - - - - - *dim.*

cresc. *mf* *dim.*

e as in lu - - - - - cem san - - - - - *dim.*

cresc. *mf* *dim.*

in lu - cem san - - - - - *dim.*

mf *sim.*

Tutti

85 *poco*

ctam:

ctam:

ctam:

p

ctam, in m san -

morendo

89 **Allegro mosso** ♩ = 152

mf

Quam o - lim A - bra -

p *mf*

Quam o - lim A - bra -

A - bra - hae, quam o - lim A

Vc

PROBENPARTITUR

Ausgabequalität gegenüber Original evtl. gemindert • Evaluation Copy - Quality may be reduced • Carus-Verlag

mf

Quam o - lim A - bra - hae, quam o - lim A - bra - hae pro - mi -

hae, quam o - lim A - bra - hae,

hae pro - mi - si - sti,

si - sti, pro - mi - si - sti,

Fl *mf* Archi

si - sti, et se - mi - ni e - jus,

am A - bra -

quam

quam o - lim

he - sti, et se - mi - ni e - i - o - lim

lim

PROBE PARTITUR

Ausgabequalität gegenüber Original evtl. gemindert • Evaluation Copy - Quality may be reduced • Carus-Verlag

animando

o - lim A - bra - hae - pro - mi - si - sti, et se - mi - ni e - jus, et

A - bra - hae pro - mi - si - sti, et se - mi - ni e - jus, et

A - bra - hae pro - mi - si - sti, et se - mi - ni e - jus, et

A - bra - hae pro - mi - si - sti, et se - mi - ni e - jus, et

sim.

ff

Tutti

dim.

dim.

dim.

pp

dim.

Archi

p

>

ppp

se - - mi - ni e - -

se - - mi - ni e - -

se - - mi - ni e - -

se - - mi - ni e - - jus.

calmo - lent
(Die Sechze
Tenore *dc*)

et pre - - ce

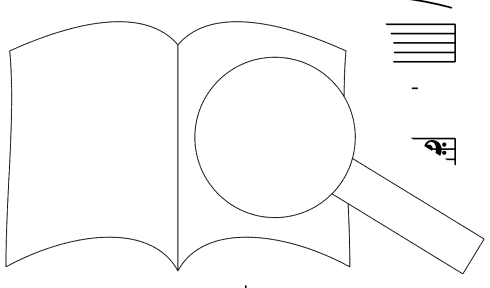

animando un poco

125

ne, ti - bi Do-mi-ne lau-dis of-fe-ri - - mus:

pp
pizz.

130

Soprano *dolcissimo*
Mezzosoprano *dolcissimo*
Tenore
Basso *dolcissimo* *ten.*
Clt Fl

Ho - sti-as et pre - ces
Ho - sti-as et pre - ces
Ho - - sti - as et pre - - ces ti ne,

136

Do - mi-ne lau - dis of - fe - ri-mus,
Do - mi-ne lau - dis of - fe - ri-mus,
Tu sus - ci - pe pro a - ni-ma-bus
ne - lau-dis of - fe - ri - mus,

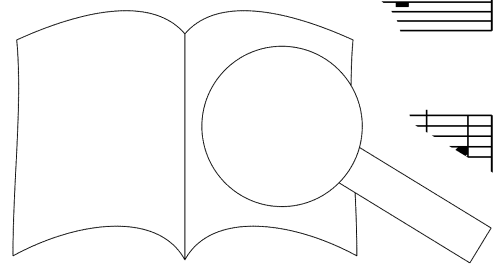

142 *pp*

lau - dis of - fe - - - - ri - mus,

lau - dis of - fe - ri - mus, lau - dis of - fe - ri - mus,

il - lis, qua - rum ho - di - e me - mo - ri - am fa - ci - mus: fac e - as,

lau - - dis of - fe - ri - mus,

p dim. *ppp*

147 *ppp* *con es.*

lau - - - dis:

lau - - - dis:

Do - mi - ne, de mor - - te trans - i - re ad - vi

lau - - - dis:

pp

152 *pp* *cresc.*

Do - mi - ne, .s, Do - mi - ne, *cresc.* de

fac e . fac e - as, Do - mi - ne, *cresc.*

fac - - - ne, fac - - - mi -

Do - mi - ne, fac mi -

156

pp

dim. mor - - - te trans - i - re ad vi - - - tam,

pp

dim. mor - te trans - i - re ad vi - - - tam,

pp

dim. ne, de mor - te trans - i - re ad vi - - - tam,

pp

ne, de mor - te trans - i - - re ad vi - tam,

pp

160 *sotto voce parlando*

fac e - as, Do-mi-ne, fac e - as de mor-te

sotto voce parlando

fac e - as, Do-mi-ne, fac e - as de mor-te

sotto voce parlando

fac e - as, Do-mi-ne, fac e - as de m

sotto voce parlando

fac e - as, Do-mi-ne,

morendo

re ad vi -

or-te.

163 **Come prima**

tam.

tam.

tam.

Quam o - lim A - bra -

Quam o - lim A - bra -

A - bra - hae, quam o - lim A

mi -

f *mf*

Quam o - lim A - bra - hae, quam o - lim A - bra - hae pro - mi - si - sti, et

hae, quam o - lim A - bra - hae,

hae pro - mi - si - sti,

si - sti, pro - mi - si - sti,

+ Fl

Archi

mf

se - mi - ni e - jus,

quam o - lim A - bra - l n. - sti, et

+ Legni

mf

o - lim A - bra - hae pro - mi - si - sti, et

- lim A - bra - hae pro - mi - si - sti, et

se - am o - lim A - bra - hae si et

quam o - lim A - et

Tutti *3* *3* *3* *sim.*

PROBEEPARTEILUR
 Original evtl. gemindert • Evaluation Copy - Quality may be reduced • Carus-Verlag

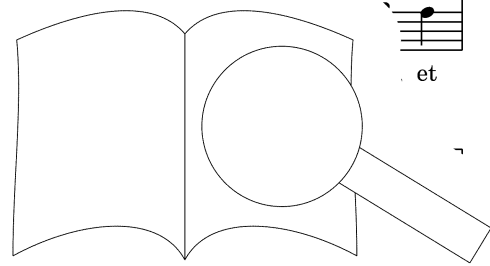

se-mi-ni e - jus, pro-mi - si - - sti, pro-mi - si - - sti, pro-mi -

se-mi-ni e - jus, pro-mi - si - - sti, pro-mi - si - - sti, pro-mi -

se-mi-ni e - jus, pro-mi - si - - sti, pro-mi - si - - sti, pro-mi -

se-mi-ni e - jus, pro-mi - si - - sti, pro-mi - si - - sti, pro-mi -

Tutti *ff*

si - sti, A - - bra - hae, et

si - sti, A - - bra - hae, mi-ni

si - sti, A - - bra - hae, mi-ni

si - sti, A - bra- hae pro - se - mi-ni

8va

dim. *p*

pp *pp* *pp* *pp*

e - jus. Li - be - ra a - ni - mas o - mni - um fi -

e - jus. Li - be - ra a - ni - mas o - mni - um fi -

e - jus. Li - be - ra a - ni - mas o - mni - um fi -

e - jus. um fi -

ben legato

ppp *Ob.*

PROBENPARTITUR

Ausgabequalität gegenüber Original evtl. gemindert • Evaluation Copy - Quality may be reduced • Carus-Verlag

12

De - us Sa - ba - oth. Ple - ni sunt coe - li et ter - ra glo - - ,
 San - ctus, San - ctus, San - ctus Do - mi - nus De - us Sa - ba - oth.
 San - ctus, San - ctus,

San - ctus Do - mi - nus De - us Sa - ba - oth,
 San - ctus, San - ctus, San - ctus Do -

18

ri - a tu - a Ple - ni sunt coe - li et ter ri - a
 San - ctus Do - mi - nus Ple - ni sunt coe - li
 us, San - ctus, San - ctus Do - mi - nus

oth, Sa - ba - oth, De - us
 us, San - ctus Do

PROBENPARTITUR
 Ausgabequalität gegenüber Original evtl. gemindert • Evaluation Copy - Quality may be reduced • Carus-Verlag

ple - ni sunt coe - li et ter - -
 tu - - a,
 et ter - ra glo - - ri - a tu - - a.
 De - us Sa - ba - oth. Ple - ni sunt coe - li et ter - ra glo - -
 San - ctus, San - ctus, San - ctus Do - mi - nus De - us Sa - ba - oth.
 Sa - ba - oth. San - ctus, San - ctus,
 Sa - ba - oth, De - us Sa - ba - oth
 San - ctus Do - mi - nus De - us Sa - ba

- ra glo - - ri - a tu -
 ple - ni sunt coe - li et
 - - ri - a tu
 Ple - ni sunt ex - cel - -
 San - ctus us Sa - ba - oth. Ho - san - na in ex -
 Ho - san - na in ex -
 De - us Sa - ba - oth. **ff**
 Tutti
ff

PROBENPARTITUR
 Original evtl. gemindert • Evaluation Copy - Quality may be reduced • Carus-Verlag

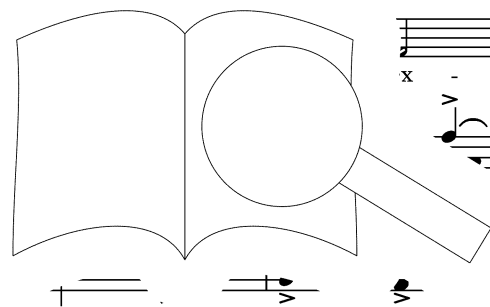

36

ff Ho-san - na in ex - cel - sis.

Ho-san - na in ex - cel - sis.

Ho-san - na in ex - cel - sis, in ex - cel - sis.

Ho - san - na in ex - cel - sis.

Be - ne - di -

cel - sis, ho - san - na, ho - san - na.

cel - sis, ho - san -

cel - sis, ho - san - na in ex - cel

42

p Be - ne - di - ctus, be - ctus,

Be - ne - di - ctus qui ve - nit in

Be - ne - di - ctus qui ve - nit in

Be - ne - di - ctus,

ctus qui

mi - ne Do - mi -

Be - ne - di - ctus qui ve - nit in no -

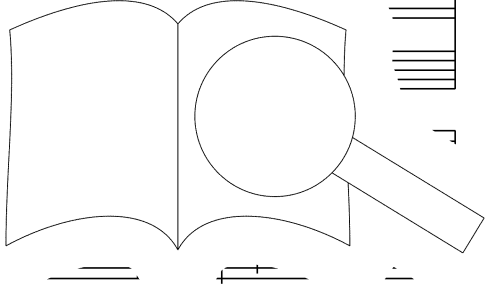

be-ne-di-ctus qui ve-nit in no-mi-ne Do-mi-ni, be-ne-di-ctus,
 be-ne-di-ctus qui ve-nit in no-mi-ne
 no-mi-ne Do-mi-ni, be-ne-
 be-ne-di-ctus, be-ne-di-ctus, be-ne-
 ni, be-ne-di-ctus,
 - mi-ne Do-mi-ni, be-ne-di-ctus qui ve-
 be-ne-di-ctus qui ve-nit in

be-ne-di-ctus,
 Do-mi-ni, be-ne-di-
 di-ctus,
 di-ctus, be-ne-
 be-ne-di-ctus, be-ne-di-ctus,
 qui ve-nit in no-mi-ne Do-mi-ni,
 Do- be-ne-di-ctus,
 ne-di-ctus qui ve-
 ni-ni,

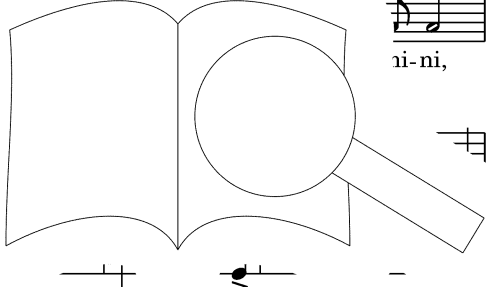

PROBEPARTITUR
 Ausgabequalität gegenüber Original evtl. gemindert • Evaluation Copy - Quality may be reduced • Carus-Verlag

62

be - ne - di - ctus, be - ne - di - ctus,
 ctus qui ve - nit in no - mi - ne Do - mi - ni,
 be - ne - di - ctus, be - ne - di - ctus,
 di - ctus qui ve - nit in no - mi - ne Do - mi - ni,
 be - ne - di - ctus,
 be - ne - di - ctus,
 be - ne -

67

be - ne - di - ctus,
 be - ne - di - ctus qui ve - nit in no -
 be - ne - di ctus ve - nit in no - mi - ne
 be - ne - di ctus qui ve - nit in no - mi - ne
 ctus, ctus qui ve - nit, qui ve - nit in no -
 ctus qui - ne
 .io - mi - ne Do - mi - ni, q
 ne

72

be - ne - di - ctus.

mi - ne Do - mi - ni.

Do - mi - ni.

Do - mi - ni, in no - mi - ne.

be - ne - di - ctus, *pp* be - ne - di -

mi - ne Do - mi - ni, *pp* be - ne - di - ctus, *pp* be - ne -

Do - mi - ni, *dim.* *pp* be - ne - di - ctus

Do - mi - ni, in no - mi - ne, in

dim. *p*

78 *pp* *dolcissimo*

Ple - - ni sunt ra

pp *dolcissimo*

Ple - - ni su ter - ra

pp *dolcissimo*

Ple li et ter - ra

pp *dolcissimo*

Ple coe - li et ter - ra

di

dolcissimo

Ho - san - na,

pp

Ho - san - na,

pp

Clf, Cor

pp

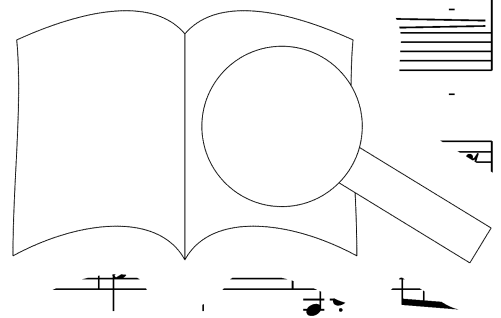

PROBEEPARTITUR

Ausgabequalität gegenüber Original evtl. gemindert • Evaluation Copy - Quality may be reduced • Carus-Verlag

87

glo - ri - a tu - na,
 glo - ri - a tu - na,
 glo - ri - a tu - na,
 glo - ri - a

na,
 na,
 na, ho - san - na,
 na,
sim.

92

a,
 a,
 a,
 tu - a, na,
 san - na,
 ho - san - na,
 ni ni
 ple - ni
 ple - ni

na,
 san - na,
 ho - san - na,
 ho - san - na,
 ni ni
 ple - ni

PROBEPARTITUR
 Ausgabequalität gegenüber Original evtl. gemindert • Evaluation Copy - Quality may be reduced • Carus-Verlag

sunt coe - - - li et ter - ra
 sunt coe - - - li et ter - ra
 sunt coe - - - li et ter - ra
 sunt coe - - - li et ter - ra

ho - san - - - na, ho -
 ho - san - - - na, ho -
 ho - san - - - na,
 ho - san - - - na,

ho - san - - - na,

espressivo

glo - a
espressivo
 glo - a
espressivo
 glo - ri - - - a
espressivo
 g¹ - ri - - - a

san -
 san
 ho

na, ho -

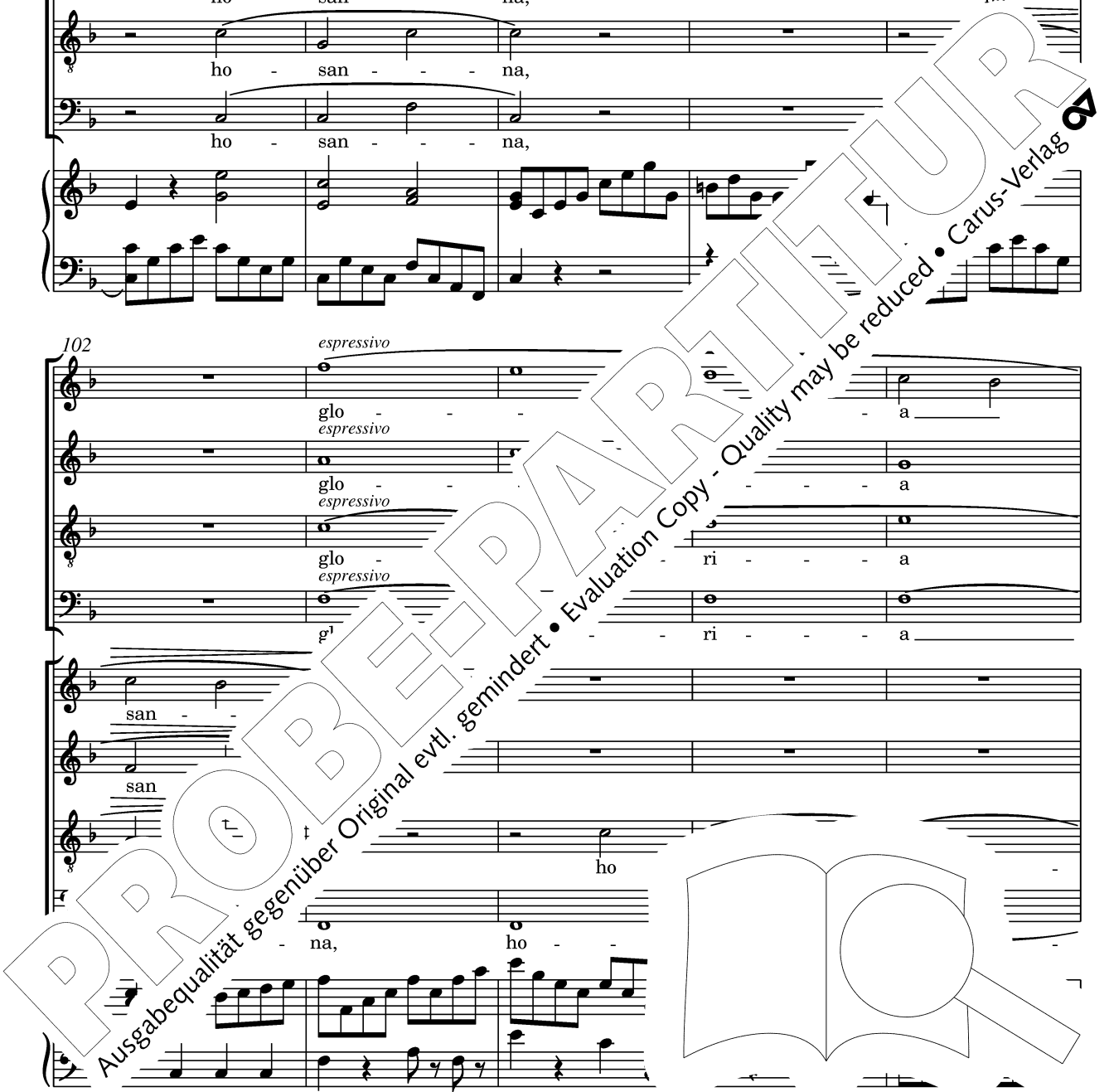

107

tu - - - a.

tu - - - a.

tu - - - a.

tu - - - a.

ho-san - - - na,

na,

na,

pp

pp

f

112

san - - -

ff

Ho - - -

Ho - - - san - - -

ff

Ho - - -

sar

pp

ho-san - - -

117

na, ho - san - na,
 san - na,
 na, ho - san - na,
 san - na,

ho - san - na in ex -
 ho - san - na in ex -
 ho - san - na in
 ho - san - na

sim.

122

ho - san - na
 ho
 ho
 na in ex - cel -
 in ex - cel -
 na in ex - cel -
 cel
 cel
 sis,

sim.

5. Agnus Dei

Andante ♩ = 84

dolcissimo
Soprano
A - gnus De - i, A - gnus De - i, qui tol - lis pec - ca - ta mun - di:

dolcissimo
Mezzosoprano
A - gnus De - i, A - gnus De - i, qui tol - lis pec - ca - ta mun - di:

8

pp
do - na, do - na e - is, do - na -

do - na, do - na e - is, do - qui - em.

14

ppp
A - gnus De - i, A - gnus De - i, qui tol - lis pec - ca - ta mun - di:

ppp
A - gnus De - i, qui tol - lis pec - ca - ta mun - di:

ppp
A - gnus De - i, qui tol - lis pec - ca - ta mun - di:

ppp
A - gnus De - i, qui tol - lis pec - ca - ta mun - di:

ppp
A - gnus De - i, qui tol - lis pec - ca - ta mun - di:

36

pp

do - - - na e - is, do - - - na e - is re - qui-em.

pp

do - - - na e - is, do - - - na e - is re - qui-em.

40

pp

Do - na, do - na e - is, do - - - na e -

pp

Do - na, do - na e - is, do - - - re - em.

pp

Do - - na, do - na e - is - e. do - na.

pp

Do - - - na do - na.

Archi, Legni

46

Soprano

A - - - gnus De - i, qui

Mezzosop.

- - - i, A - - - gni

tolc

63

pp

na - re-qui-em - sem-pi - ter - nam, do - na, do - na e - is

pp

na - re-qui-em - sem-pi - ter - nam, do - na, do - na e - is

pp

na - re-qui-em - sem-pi - ter - nam,

pp

na - re-qui-em - sem-pi - ter - nam,

pp

re - qui - em, do - na, do - na e - is,

pp

re - qui - em, do - na,

pp

Fig. Vc

68

re - qui - em - sem - ,

re - qui - em - . am.

do - na.

pp

do - na.

pp

do - na.

pp

do -

Tutti

pp

Communio

6. Lux aeterna

A tre voci

Molto moderato ♩ = 88

Mezzosoprano

ppp

Soli

Tenore

Basso

Lux ae - ter - na lu - ce - at e - is, Do - mi - ne:

Archi

ppp

Archi

7

cum san - ctis tu - is,

cum san - ctis tu

ae -

Archi

pp

Archi

12

ter - num,

- us es.

pp

F

Archi

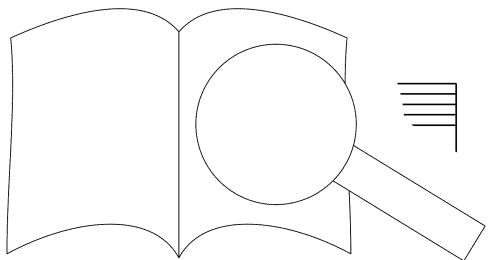

f imp

e, Frb

17

pp Re - qui - em - ae - - ter - nam

pp Re - qui - em - ae - - ter - nam

do - na - e - - - is, re - qui - em ae -

Timp

22

mf do - na e

mf mi - ne,

ter - nam do - na - e - is - Do

or

Fg, Trb

27

Poco più animato

f et lux per - pe - tu - a

f et lux per - pe - tu - a

pe - tu - a, et lux

dim.

dim.

dim.

31 *pp* *dim.* *pp*

lu - ce - at e - is, lu - ce - at e - - is. Cum san - ctis tu - is

lu - - - ce - at e - - is. Cum san - ctis, cum san - ctis tu - is

lu - ce - at e - is, lu - ce - at e - - is. Cum san - ctis tu - is

37 *dim.*

in ae - ter - num, qui - a pi - - us es,

in ae - ter - num, qui - a,

in ae - ter - num, qui - a pi - - us es.

43 **Tempo I** *dolce* *pp*

re - qui - em,

- qui - em, re - qui - em,

- nam do - na, (ae -

Ob, Clt

48

re-qui-em ae - ter - nam do - na e - is Do - mi -

re-qui-em ae - ter - nam do - na

ter - nam do - na e - is Do - mi - ne, do - na e - is

mf

f

mf

53

ne, et lux per - pe - lu

e - is.

Do - mi - ne.

dolcissimo

pp

Archi

58

ce - at . Cum - san - ctis tu - is in ae - ter - num, in ae - ter -

p

PROBE-PARTITUR

Ausgabequalität gegenüber Original evtl. gemindert • Evaluation Copy - Quality may be reduced • Carus-Verlag

64 *trunca*

num, qui - a - pi - us - es,

Cum san - - ctis

ff *pp*

Fl.

69

in ae - ter - num,

Cum san - ctis tu - is

tu - - - is in ae - - - - -

f *pp*

72

in ae - t - - - - - cum san - ctis tu - is

in num, in ae - - - - -

cum san - ctis

p

in ae - ter - - - - num, in ae -
 ter - num, in ae -
 ter - num, in ae -

sim.

ter - - - - num, qui - a pi - us es, qui -
 ter - - - - num, qui - a qui -
 ter - - - - num, qui - Clt - - - a

pp

qui - a pi - Cum san - ctis tu - - - is in
 - - - - Cum san - ctis
 Cum san - ctis

pp

a cappella

p *dim.* *sempre* *morendo* *mezza voce*

ae - ter - num, qui - a pi - us es. Lux per -

p *dim.* *sempre* *morendo*

tu - is in ae - ter - num, qui - - a pi - us es.

p *dim.* *sempre* *morendo*

num, qui - a pi - us es, - qui - - - a pi - us es.

Tutti

pp

pe - tu - a lu - ce - at e - is, lu - ce - at e - is, Do ni -

pp

Re - qui - em, re - qui - em

pp

Re - qui - em, re - qui - em

ae -

morendo

ne. _____

nam. _____

im. *8va* *p*

PROBEPARTITUR

Ausgabequalität gegenüber Original evtl. gemindert • Evaluation Copy - Quality may be reduced • Carus-Verlag

7. Libera me

Moderato ♩ = 72

Soprano solo

senza misura *

a tempo

Li - be-ra me, Do-mi-ne, de mor-te ae-ter-na, in di - e il - la tre - men - da: quan-do coe - li mo-

Legni, Archi

f

ven - - - - di sunt

pp *sim.*

ter - ra.

ppp *pp* *pp*

Li - be - me, De ae-ter-na, in di - e il - la tre-men-da:

de mor-te ae-ter-na, in di - e il - la tre-men-da:

Do-mi-ne, de mor-te ae-ter-na, in di - e il - la tre-men-da:

be-ra me, Do-mi-ne, de mor-te ae-

Coro

PROBENPARTITUR
Ausgabequalität gegenüber Original evtl. gemindert • Evaluation Copy - Quality may be reduced • Carus-Verlag

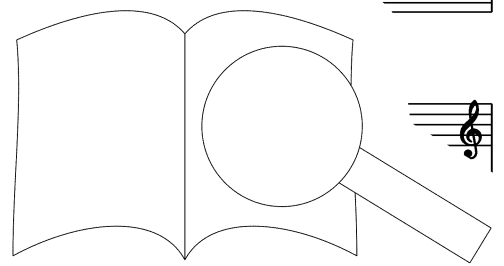

* rhy. ...nisch frei

ancora più p
pppp

quan - do coe - li mo - ven - di sunt et ter - ra:

quan - do coe - li mo - ven - di sunt et ter - ra:

quan - do coe - li mo - ven - di sunt et ter - ra:

quan - do coe - li mo - ven - di sunt et ter - ra:

Arch.
p

ve - ne - ris ju - di - ca - re sae - gnem.

Fg
p

ppp

VI, FI

um

22 *ff* *dim.*

e - go, et ti - - - me - o, dum dis -

Vc

25

cus - - sio ve - ne - rit, at - - que ven - tu - ra i - - -

28

ra. Quan - do coe - li mo - ver et

sim.

31

ter - - ra. *pp* Tre - mens fa - ctus sum

dim. *pp*

34

p mens

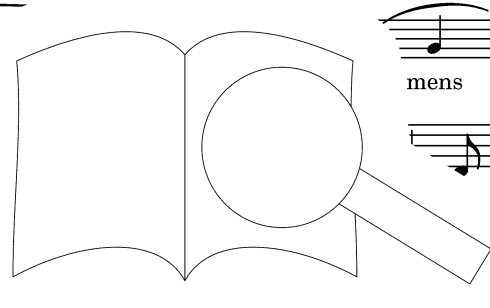

PROBEPARTITUR
Ausgabequalität gegenüber Original evtl. gemindert • Evaluation Copy - Quality may be reduced • Carus-Verlag

37

fa - ctus sum e - - - go, tre - mens fa - ctus sum e - - -

40

voce cupa * **pppp** *morendo* **pppppp** *col canto allarg. e morendo* *lunga pausa*

go, tre-mens fa - ctus sum e - go, et ti - me - o.

45

Allegro agitato $\text{♩} = 80$

Tenore

Basso

Di - - es i -

Di - - es

Tutti

ff

8va

49

Di - - es

Di - -

i - -

i - -

di - - es i - -

* voce cupa = mit düsterer Stimme

53 rae,
rae,
rae,
rae,

rae,
(8va) Archi

57 **ff** il
ff di - - es il - - la, di
ff di - - es il - - la, di
8va

60 il - - la,
il - - la,
il - - la,
il - - la,
il - - la,

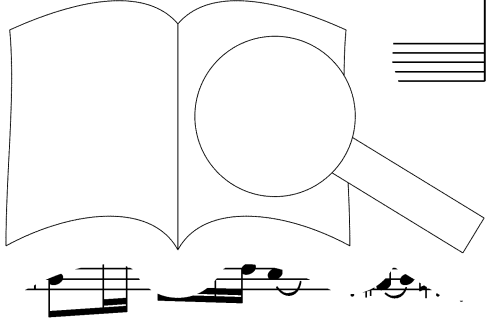

PROBEPARTITUR
Ausgabequalität gegenüber Original evtl. gemindert • Evaluation Copy - Quality may be reduced • Carus-Verlag

64

di - - es i - - rae,
 di - - es i - - rae,
 di - - es i - - rae,
 di - - - es i - - - rae,

Tutti

67

di - es il - - la,
 di - es il - - la, di - es
 di - es, di - es il - - es
 di - es il - - es

70

i - - la,
 i - - la,
 es, di - es i - - rae,
 di - es i

PROBEPARTITUR

Ausgabequalität gegenüber Original evtl. gemindert • Evaluation Copy - Quality may be reduced • Carus-Verlag

73

ff

ca - la - mi - ta - - - tis

ca - la - mi - ta - - - tis

ca - la - mi - ta - - - tis, — ca - la - mi - ta - - - tis

ca - la - mi - ta - - - tis, — ca - la - mi - ta - - - tis

Fg, Cor

ff

Tutti

77

et — mi - se - - - ri-ae,

et mi - se - - - ri-ae, di - es

et mi - se - - - ri-ae, - - es

et — mi - se - - - ri — di - - - es

80

ma - - - a - - - ma - ra

ma - et a - - - ma - ra

ma - et a - - - ma - ra

et a - - - ma - ra

et - ra

Ausgabequalität gegenüber Original evtl. gemindert • Evaluation Copy - Quality may be reduced • Carus-Verlag

83

val - de. Di - es, di - es i - rae.

val - de. Di - es, di - es i - rae.

val - de. *marcato* Di - es, di - es i - rae.

val - de. Di - es i - rae, di - es il - la, ca - la - mi - ta - tis et mi - se - ri - ae, di - es

pesante

88

stent. un poco **a tempo** *ff*

Di - es i

Di - es rae.

Di - es

ma - gna et a - ma - ra val - de. es - rae,

92

di - es

di - es

ca - la - mi - ta - tis

ca - la - mi - ta - tis

il - la, ca -

il - la, ca -

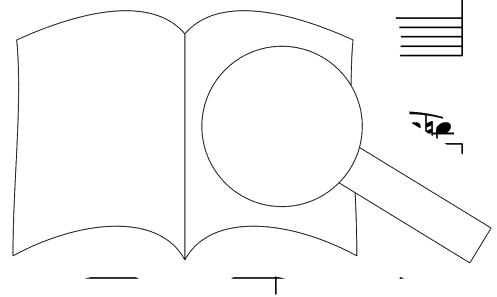
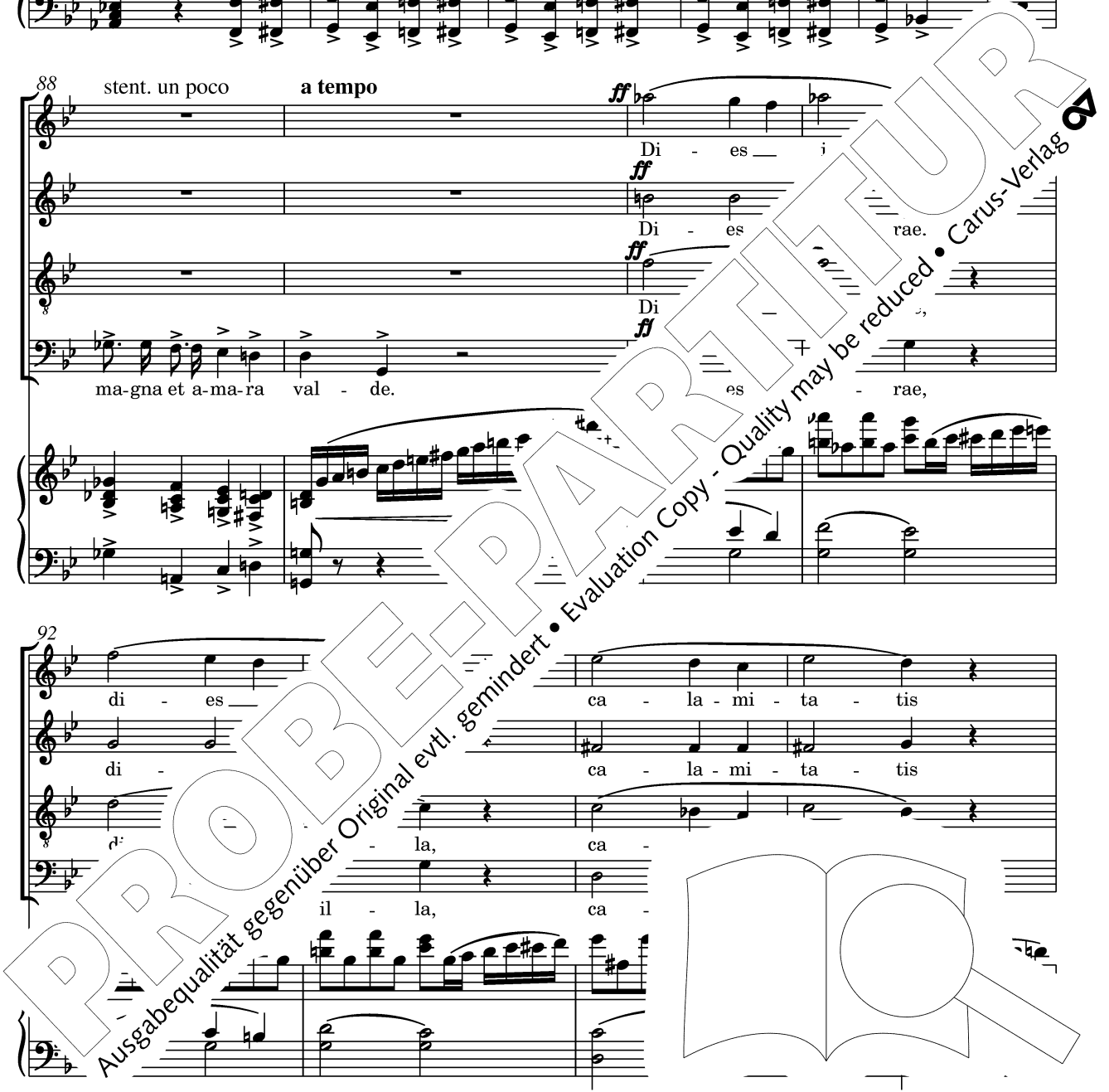

96

et mi - se - ri - ae, *pp* di - es

et mi - se - ri - ae, *p dim.* di - es ma - gna,

et mi - se - ri - ae, *p dim.* di - es ma - gna,

et mi - se - ri - ae, *p dim.* di - es ma - gna,

100

i - rae, di - es il - la, *p*

di - es ma - gna et a r:

di - es ma - gna et a,

di - es ma - gna a ra,

104 Soprano

Dum ve - ne-ris

i - rae, *pp* es i - rae, di - es

a *pp* e,

de, li - es

val - de, *ancora più p*

PROBE PARTITUR

Ausgabequalität gegenüber Original evtl. gemindert • Evaluation Copy - Quality may be reduced • Carus-Verlag

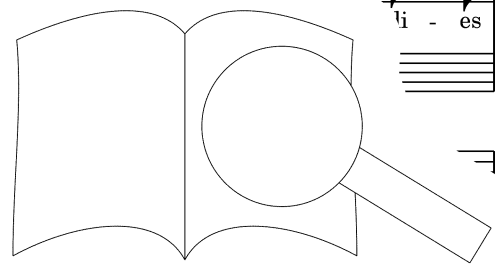

Andante ♩ = 80

Voci sole

Soprano

Re - qui-em ae - - - ter - nam do - na e-is, do-na e-is, e-is

Re - qui-em, re - qui-em ae - ter - nam do - na, do - na, do - na,

Re - qui-em, re - qui-em ae - ter - nam do-na, do-na,

Re - qui-em, re - qui-em ae - ter - nam do-na,

Re - qui-em, re - qui-em ae - ter - nam do - na,

a cappella

Do-mi-ne, do - na, et lux per-pe-tu-a

do-na e - is, e - is Do-mi-ne: et lux

do-r do-na e - is Do-mi-ne: et lux

-na e - is, do-na e - is Do lux

s, do-na e - is, do-na e - is

147

cresc. portate

lu - ce-at e - is, lu - ce-at e - is, lu - - ce-at

cresc. ppp f

per - - pe - tu - a lu - ce-at e - is, et lux per - pe - tu - a lu - ce-at

cresc. ppp f

per - - pe - tu - a lu - ce-at e - is, et lux per - pe - tu - a lu - ce-at

cresc. ppp f

per - - pe - tu - a lu - ce-at e - is, et lux per - pe - tu - a lu - ce-at

cresc. ppp f

per - - pe - tu - a lu - ce-at e - is, et lux per - pe - tu

154

dim. pp ppp

e - is. Re-qui-em ae - ter - n.

pp pp

e - is. Re-qui -

pp pp

e - is. m do - na e - is Do - mi - ne:

pp pp

e - - ter - nam do - na e - is Do - mi - ne:

pp pp

- qui - em ae - ter - nam do - na

p e cresc. a

- mi - ne: et lux

p e cresc. a

do - na: et lux, et

p e cresc. a

et lux, et

p e cresc. a

et lux, et

p e cresc. a

et lux, et

p e cresc. a

et

ancora più p

ancora più p

ancora più p

ancora più p

162 *poco a poco* *morendo* *pp* *pppp*

per - pe - tu - a lu - ce - at e - is. Re - qui - em, re - qui - em.

poco a poco *morendo* *pp* *pppp*

lux per - pe - tu - a lu - ce - at e - is. Re - qui - em, re - qui - em.

poco a poco *morendo* *pp* *pppp*

lux per - pe - tu - a lu - ce - at e - is. Re - qui - em, re - qui - em.

poco a poco *morendo* *pp* *pppp*

lux per - pe - tu - a lu - ce - at e - is. Re - qui - em, re

poco a poco *morendo* *pp* *pppp*

lux per - pe - tu - a lu - ce - at e - is. Re - qui - e

171 *lunga pausa* Soprano *senza misura* Moderato ♩ = 100
a tempo

Li - be - ra me, Do - mi - ne, de - i - e il - la tre - men - da:

lunga pausa *f*

174 *f*

coe - li mo - ven - di sunt et

Tutti *ff* *sempre f*

Allegro risoluto $\text{♩} = 116$

179

Soprano

Coro

ra.

Li - be-ra me, Do-mi-ne, de mor - te ae - ter - na, in di - e il - la tre - men -

Tutti

186

Li - be-ra me, Do-mi-ne, de mor - te ae - ter - na, in di

da: quan - do, quan-do coe - li mo - ter -

193

da: quan - d - li mo - ven - di sunt et ter -

- ju - di - ca - re sae-cu-lum per i -

Do-mi-ne, de mor - te ae - ter - na

PROBE PARTITUR
Ausgabequalität gegenüber Original evtl. gemindert • Evaluation Copy - Quality may be reduced • Carus-Verlag

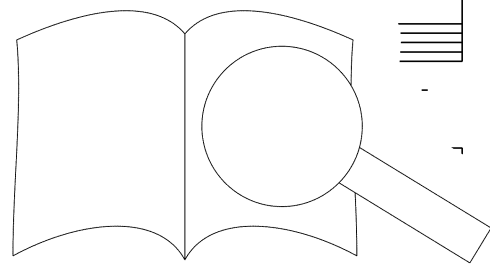

200

- ra: Dum ve-ne-ris ju-di-ca - - re sae-cu-lum per i - -
 gnem, dum ve-ne-ris ju-di-ca - - re sae-cu-lum per i -
 Li-be-ra me, Do-mi-ne, de mor-te ae-ter-na, in di-e il-la tre-men - -
 da: quan-do, quan-do coe-li mo-ven-di sunt et ter-ra.

207

gnem. Li-be-ra
 gnem. Li-be-ra me, Do-mi-ne
 da. Li-be-ra, li-be-ra mor-te ae-
 Li-be-ra me, Do-mi-ne, de-ter-nae, te ae-ter - -

213

ne, Do-mi-ne, li-be-ra me,
 li-be-re me de morte ae-ter-na,
 ter - e il-la tre-men-da,
 e, in di-

PROBENPARTITUR
 Evaluation Copy - Quality may be reduced • Carus-Verlag

Ausgabequalität gegenüber Original evtl. gemindert

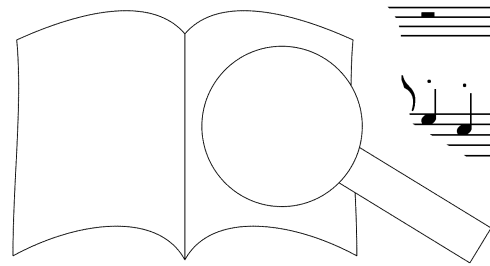

220

Do-mi-ne, de mor - te ae - ter - - - - - na, in

li - be-ra me, Do-mi-ne, de mor - te ae - ter - -

li - - be - ra me, li - be-ra me,

in di - e il - la tre - men - da:

pp

Fg

226

di - e il - la, il - la tre - men - da,

na, in di - e il - la tre - men - da:

Do-mi-ne, de mor - te ae - ter-na, quan - do ven -

quan - do coe - li mo-ven-di su quan - do coe -

f

232

li - l

mo-ven-di li - be-ra me, li - be-ra

di n - do coe - li, quan - do coe - li

quan - do coe - li, quan - do coe - li

quan - do coe -

ff

PROBEPARTITUR
 Original evtl. gemindert • Evaluation Copy - Quality may be reduced • Carus-Verlag

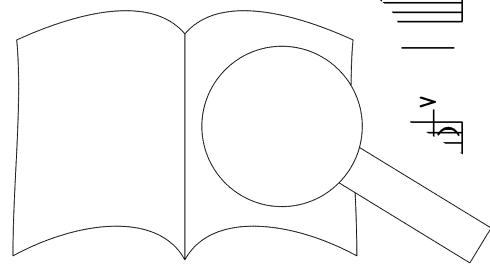

238

me, li - be - ra me, Do - mi - ne, de mor - te ae - ter - na, in di - e
 mo - ven - di sunt, quan - do coe - li mo -
 mo - ven - di sunt, mo - ven - di sunt, mo -
 mo - ven - di sunt, quan - do coe - - - li mo - ven - di

244

il - la tre - men - da.
 ven - di sunt et ter - - - ra. - - ca - re
 ven - di sunt et ter - - - ra. - - ne - ris
 sunt et ter - - - ra. Dum ve - ne re - sae - cu - lum per

250

Ju - di - ca - - - gnem,
 sae - cu - - - gnem, per i - gnem, ju - di - ca - re
 ju - di - ca - re sae - cu
 ju - di - ca - re sae - cu - lum

PROBENPARTITUR
 Evaluation Copy - Quality may be reduced • Carus-Verlag

ju - di - ca - re sae - cu - lum per i - gnem. Do - mi - ne,
 sae - cu - lum per i - gnem. Li - be - ra me,
 ju - di - ca - re sae - cu - lum per i - gnem. Do - mi - ne,
 ju - di - ca - re sae - cu - lum per i -

Li - be - ra me,
 Do - mi - ne, li - be - ra me, li
 li - be - ra, Do - mi - ne, li
 Do - mi - ne, li
 gnem. Li - ra

Archi *dolcis*

li - be Do - mi -
 me, li - be - ra me,
 de - mor
 me
 Do -

ne, de mor - - - te, de mor - - - te ae - ter - - -
 li - be - ra me, te ae - ter - - -
 mor - - - te ae - ter - - -
 de mor - - - te ae - ter - -

na, li - be - ra me, li - be - ra
 in di - e il - - - a tre - men - da: quan - do coe - -
 na, in di - e il in il - la tre - men - da: quan - do coe - -
 na, in di - in di - e il - la tre - men - da: quan - do coe - -
 e - ra me, li - be - ra li - be - ra

PROBEPARTITUR
 Ausgabequalität gegenüber Original evtl. gemindert • Evaluation Copy - Quality may be reduced • Carus-Verlag

me, li - be - ra me, li - be - ra me,

li mo - ven - di sunt et ter - ra, li - be - ra me, li - be - ra me,

li mo - ven - di sunt et ter - ra, quan - do coe - li

li mo - ven - di sunt et ter - ra, li - be - ra, li - be - ra

me de mor - te ae - ter - na, in di - e, in d'

Tutti

li - be - ra me de mor - te ae - ter -

li - be - ra me de i - te ae - ter -

mo - ve ven - di sunt et

me de - na, in di - e il - la tre - men -

- da, quan - do coe

na, quan - - do coe - li mo-ven-di sunt

na, quan - - do coe - li mo-ven-di sunt

ter - - - ra, mo-ven-di sunt, mo-ven-di

da, quan - do coe - - li mo-ven-di sunt, mo-ven-di

quan - do coe - - li, quan-do coe - - li, quan-do

sunt, a quan - do coe - li mo -

sunt, a sunt, quan - do coe - li mo -

ant, quan - do coe - li mo -

PROBEPARTITUR

Ausgabequalität gegenüber Original evtl. gemindert • Evaluation Copy - Quality may be reduced • Carus-Verlag

et ter - - - ra.

et ter - - - ra.

ven - di sunt et ter - - - ra.

ven - di sunt et ter - - - ra. Li - be-ra me,

ven - di sunt et ter - - - ra. Li - be-ra me, Do-r

Archi

ppp

p

Li - be-ra me, d

Li - be-ra me, Do- ae - ter - na, in di - e

Do-mi - ne - na, in di - e il - la tre -

er - na, in di - e il - la tre - men-da,

er - na, in di - e il -

il - la tre - men - da, li - be - ra me, Do - mi - ne, de mor - te ae - ter -
 men - da, li - be - ra me, Do - mi - ne, de mor - te ae -
 li - be - ra me, Do - mi - ne, de mor - te ae - ter - na, in di - e il - la tre -
 li - be - ra me, Do - mi - ne, de mor - te ae - ter - na, in d'

Canto solr
 ra me,
 na, in di - e il - la tre -
 ter - na, in di quan - do coe - li mo - ven - di
 men - da, quan - do coe - li mo - ven - di sunt, mo - ven - di sunt et
 da,
 pizz.

Quattro sole voci sotto voce

PROBEPARTITUR
 Original evtl. gemindert • Evaluation Copy - Quality may be reduced • Carus-Verlag

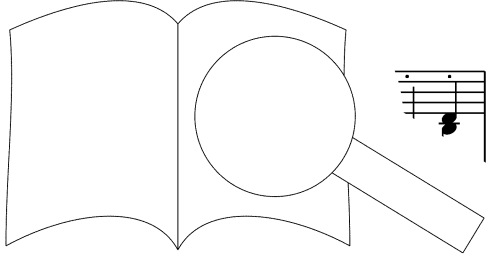

Do - mi-ne, li - be - ra me, Do - mi-ne, de

Quattro sole voci
sotto voce

quan - do coe - li mo-ven-di sunt et ter-ra, li -

sunt, mo - ven-di sunt et ter - - - ra, li - be-ra me,

ter - - - ra, li - -

Quattro sole voci
sotto voce

quan - do coe - li mo-ven-di sunt, mo - ven-di sunt et ter-ra,

pp

ppppp

ppppp

mor - te, de mor - ter - na, in di - e

- - be - ra, li - - - be - -

li - be-ra me, li - be-ra me, Do - -

be - de mor - te, in di - e

me de

il - la - - - tre - - - - men - - - - da.
 ra me, li - be - ra me, Do - mi - ne.
 - mi - ne, de mor-te ae-ter - - - - na.
 il - la, il - - - la tre - men - - - - da.
 te, in di - e tre - men - - - - da.

ppp

pp

Soprano
espressivo

Do - mi - ne, li - - -

Ob

ae -

PROBENPARTITUR

Ausgabequalität gegenüber Original evtl. gemindert • Evaluation Copy - Quality may be reduced • Carus-Verlag

362 *cresc.*

ter - - - na, in di - - - e tre - men - da.

Basso tutti *ppp* Dum

367

Tutti *pp* *sotto voce*
 Tutti *pp* *sotto voce*
 Tutti *pp* *sotto voce*

Dum ve - ne-ris,
 Dum ve - ne-ris,
 Dum ve - r

*cominciando *
 sotto voce*

ve - ne-ris - ju - di-ca-re sae - cu-lum per - ne-ris -

ppp

372 *cresc.*

-ris ju - di-ca-re
 ve - ne-ris ju - di-ca-re
 dum ve - ne-ris ju - di-ca-re

cresc.
cresc.
cresc.

- cu-lum per i - gnem,

* mit harter Stimme anfangend

377 *ancora cresc.*

sae - cu-lum per i - gnem. _____

sae - cu-lum per i - gnem. _____ Do-mi - ne,

sae - cu-lum per i - gnem. _____

sae - cu-lum per i - gnem. _____

ju - di-ca - re sae - cu-lum, sae - cu-lum per i - gnem. _____ Do-mi - ne,

382 *tutta forza*

Do - mi - ne, Do-mi - ne, Do - mi - ne, li - be - ra, li -

Do - mi - ne, Do-mi - ne, Do - mi - ne, li - be - ra. r^o oe - ra

Do - mi - ne, Do-mi - ne, Do - mi - ne, li - be - ra

Do - mi - ne, Do-mi - ne, Do - mi - ne, li - be - ra

Do - mi - ne, Do-mi - ne, Do - mi - ne, be - ra, li - be - ra

Tutti

388 Soprano *f*

Li - be - ra de mor - - -

me de r na, in di - e il - - -

me cer - na, in di - e il - - -

ae - ter - na, in di - - -

me de - mor - te

PROBENPARTITUR

Ausgabequalität gegenüber Original evtl. gemindert • Evaluation Copy - Quality may be reduced • Carus-Verlag

te ae - ter - - - - na.
 la tre - men - - - - da,
 la tre - men - - - - da,
 la tre - men - - - - da,
 la tre - men - - - - da,

p *espressivo*

p
 Li - - - - ra
 me,
 be - ra me,
 - be - ra me,

pp

Ausgabequalität gegenüber Original evtl. gemindert • Evaluation Copy - Quality may be reduced • Carus-Verlag

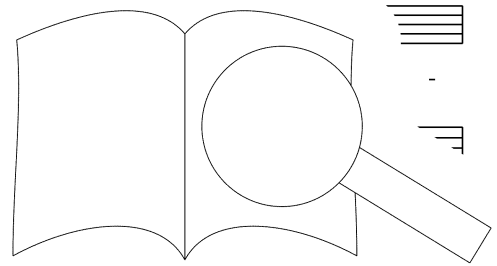

li - be-ra me, Do-mi-ne, de mor-te ae-ter-na, in di - e il - la tre -

Coro

be - - - ra me, *pppp*

li - - - be - ra me, *pppp*

li - - - be - ra me, *pppp*

li - - - be - ra me, *pppp*

ppp

men - da,

li - be - ra me. *pp* *endo* -3

li - be - ra me. *pp* *morendo* 3

li - be - ra me. *pp* *morendo* 3

be - ra me, *pppp* *morendo* 3

li - be - ra me, *pppp* *morendo* 3

ppp

Timp

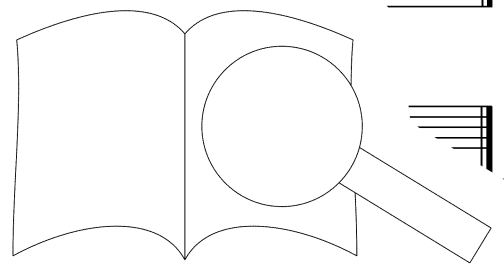

PROBENPARTITUR

Ausgabequalität gegenüber Original evtl. gemindert • Evaluation Copy - Quality may be reduced • Carus-Verlag