

Anton Bruckner

für Gottesdienst und Konzert

Sacred works

for worship and concert

herausgegeben von / edited by
Matthias Kreuels

Inhaltsverzeichnis / Index

Vorwort	IV
Hinweise zu einzelnen Stücken	VI
Verzeichnis der Schriftstellen	VII
Stichwortregister	VII

Nr.	Titel	Jahr	Seite
1	Aequale I in c	1847	2
2	Aequale II in c	1847	3
3	Afferentur regi virgines	1861	3
4	Agnus Dei (aus: Messe für den Gründonnerstag)	1844	6
5	Alleluja (TTBB; aus: Inveni David, s. Nr. 17)	1868	7
6	Alleluja (SATB; aus: Inveni David, s. Nr. 17)	1868	8
7	Asperges me	1844	10
8	Asperges me	1845	11
9	Ave Maria (S/Orgel)	1882	12
10	Ave Maria (SATB/Orgel/Violoncello)	1856	14
11	Ave Maria (SAATTBB)	1861	18
12	Christus factus est (aus: Messe für den Gründonnerstag)	1844	20
13	Christus factus est	1884	21
14	Dextera Domini (aus: Messe für den Gründonnerstag)	1844	24
15	Dir, Herr, dir will ich mich ergeben	1845/46	25
16	In jener letzten der Nächte	1848	26
17	Inveni David	1868	27
18	Iam lucis orto sidere (SATB/Orgel)	1868	31
19	Iam lucis orto sidere (TTBB)	1886	33
20	Locus iste	1869	34
21	Messe in C (Windhaag): Kyrie Gloria Credo Sanctus – Benedictus Agnus Dei	1842	36 36 37 39 41 43
22	Messe in d ohne Gloria und Credo: Kyrie Sanctus – Benedictus Agnus Dei	1843/44	44 44 44 46
23	O du liebes Jesu Kind	1845/46	47
24	O ihr, die ihr heute mit mir zum Grabe geht	1852	48
25	Os justi	1879	48
26	Pange lingua in C	1891	52
27	Pange lingua (phrygisch)	1868	53
28	Salvum fac populum tuum	1884	55
29	Sanctus – Benedictus (aus: Messe für den Gründonnerstag)	1844	57
30	Tantum ergo in C (SATB)	1888	59
31	Tantum ergo in D (SSATB)	1888	60
32	Tota pulchra es Maria	1878	62
33	Vexilla regis	1892	66
34	Virga Jesse	1885	70

Vorwort

Bruckner für den Gottesdienst – ein solcher Titel wird, zumal bei Kennern des Brucknerschen Œuvres, ein gewisses Erstaunen hervorrufen, Erstaunen, weil diese Eingrenzung die Frage provoziert, was hier editorisch zusammengefaßt ist.

Im Gesamtschaffen Anton Bruckners nehmen die geistlichen Werke einen wichtigen Platz ein. Sein tiefer Glaube und seine Verwurzelung in der katholischen Liturgie bedeuteten Bruckner immer wieder entscheidenden Rückhalt in seinem von Rückschlägen und Anfechtungen reichen Leben. Anlässlich der 100. Wiederkehr seines Todestages möchte diese Ausgabe nun erschließen, was im engeren Sinn gottesdienstlich Verwendung finden kann. Dabei wird zunächst von der katholischen Liturgie ausgegangen und darüber hinaus auch von ökumenischen Aspekten, außerdem von folgenden Zielvorstellungen:

1. Verwendbarkeit in einer großen Zahl liturgischer Feiern

Die drei „großen“ Messen (d-Moll, e-Moll und f-Moll), das *Te Deum* und einige weitere größere oder großbesetzte Werke gehören nicht in diesen Rahmen. Obwohl gottesdienstlich beheimatet und (im Ausnahmefall) liturgisch denkbar, stellen sie vom Anspruch und von der Realisation her meist *außerordentliche* Opera dar. *Bruckner für den Gottesdienst* dagegen hat die „kleineren“ Werke, die teilweise nur wenig bekannt sind, im Blick. Diese Werke sind auch Gewähr dafür, quer durch das Kirchenjahr von Bedeutung zu sein und oft in verschiedenen Arten von Gottesdiensten Verwendung finden zu können, bis hin zur „Kirchenmusikalischen Andacht“, zur „Geistlichen Abendmusik“ u.a.m.

2. Bewältigungsmöglichkeit auch durch Kirchenchöre

Bruckner für den Gottesdienst weiß sich dem *Freiburger Chorbuch* (CV 2.075, vom Amt für Kirchenmusik der Erzdiözese Freiburg 1994 herausgegeben) verpflichtet. Es setzte bekanntlich bei der chorisches-liturgischen Situation in heutigen Kirchengemeinden an und wurde als eine Art „Werkbuch“ konzipiert, bewußt im Dienst einer vielfältigen liturgisch-musikalischen Nutzung stehend.

Bei *Bruckner für den Gottesdienst* sind folgende Editionsprinzipien angewandt:

- Alphabetischer Aufbau;
- Kurze liturgisch-musikalische Hinweise;
- Erschließung durch Angabe der Schriftstellen und durch ein Stichwortregister.

Zahlreiche Einzelwerke (unter ihnen das berühmte siebenstimmige „Ave Maria“ und die vielgesungene Motette „Locus iste“) bedeuten Anforderungen, die das Vermögen eines Großteils der Kirchenchöre übersteigen. (Oft hört man da die weise Einschätzung: Es gibt keinen „leichten“

Bruckner...) Und doch: *Bruckner für den Gottesdienst* möchte mit den leichteren und schwereren Stücken *beide* Adressaten ansprechen, die ambitionierten chorischen Ensembles ebenso wie die Kirchenchöre – alle der Bruckner-Pflege verpflichtet, nicht zuletzt auch im gottesdienstlichen Leben unserer Tage.

3. Integration in heutige gottesdienstliche Gegebenheiten

Bruckner für den Gottesdienst steht, gewollt oder ungewollt, in teilweise ungewohntem und unvorhergesehenem Kontext:

- die musikalische Gestaltung von Liturgie ist infolge der liturgischen Erneuerung durch das II. Vatikanische Konzil in größerer Flexibilität möglich als zur Zeit Bruckners, wo vieles eben „selbstverständlich“ war;
- Eucharistiefiern (mit ihrer musikalischen Prägung durch das „Ordinarium Missae“) werden heute in stärkerem Gleichgewicht zu Stundengebet (Tagzeitenliturgie) und Wortgottesdiensten gesehen als früher, teils als Reaktion auf pastorale Gegebenheiten, teils als liturgische Rückbesinnung;
- Kirchenkonzerte konzipiert man heute mehr und mehr mit Blick auf Kirchenjahr und Liturgie (auch im Sinne einer Chance zur Glaubensverkündigung), was fließendere Grenzen zwischen „Liturgie“ und „außerliturgischer“ Praxis bedeutet.

Solchen pastoral-liturgischen Entwicklungen entsprechen musikalische Prozesse, etwa, wenn zwischen „traditioneller“ und „jugendlicher“ Kirchenmusik Brücken über vermeintlich unüberwindbare Gräben gesucht werden. Bei *Bruckner für den Gottesdienst* ist immerhin auffällig: Aus Sicht der „jugendlichen“ Kirchenmusik erinnern die einfacheren Stücke Bruckners ein wenig an die musikalisch-religiösen „Miniaturen“ der Gemeinschaft von Taizé, vor allem an die Kompositionen von Jacques Berthier (1923–1994). Ist es da eine Utopie, einmal eines der Werke aus *Bruckner für den Gottesdienst* in einen Taizé-Gottesdienst zu integrieren?

Neben ihrer „überzeitlichen“ Bedeutung sind die geistlichen Werke Bruckners auch „Kind ihrer Zeit“ und stehen infolgedessen im Kontext von Theologie, Liturgie und Frömmigkeit des 19. Jahrhunderts. Zwei Beispiele:

- a. der Hymnus „Iam lucis“ ist 100 Jahre später inhaltlich nicht mehr in allem nachvollziehbar und muß theologisch differenziert beurteilt werden.
- b. „Ecce sacerdos magnus“ ist ein wuchtiges Stück zum Einzug des Bischofs in die Kirche (wegen damaliger allgemeiner Notwendigkeit gibt es viele Schwester-Werke unbedeutenderer Komponisten); in heutiger Zeit, als „Kirche in der Welt von heute“, wird man „Ecce sacerdos“ wegen der Gesamtproblematik von kirchlichem Pomp nur selten verwenden.

Bruckner für den Gottesdienst steht hier in einem Spannungsfeld und sucht konzeptionell umsichtig einen Ausgleich:

- „*Ecce sacerdos magnus*“ ist editorisch gut erschlossen/zugänglich und zugleich ein liturgischer Ausnahmefall; daher wird dieses Werk nicht in die Sammlung aufgenommen.
- „*Iam lucis*“ blieb, trotz schlichter Größe der Komposition, bisher weitgehend unbekannt und könnte, gerade mit Blick auf die theologischen Fragen, einer qualitätsvollen (deutschen) Text-Neudichtung wert sein, die sich der Thematik „Schutzengel“ aus *heutiger* Sicht annimmt; aus diesen Gründen wird der Hymnus aufgenommen.

Im Sinne der vorgenannten liturgischen und musikalischen Aspekte sieht der Herausgeber die als *Bruckner für den Gottesdienst* zusammengestellte Sammlung in größeren konzeptionellen Zusammenhängen. Als praktische Ausgabe reduziert *Bruckner für den Gottesdienst* die Gesamtzahl der vorhandenen Stücke unter anderem

- um die Alternativfassungen (und entschied sich für die jeweils praxisnahe Lösung);
- um einige „*Tantum ergo*“-Vertonungen (angesichts deren Überfülle);
- um das „*Ecce sacerdos magnus*“ (Begründung s.o.).

Dem Notentext der vorliegenden Ausgabe liegen die Einzelausgaben des Carus-Verlags zugrunde, die nach den Quellen (Autographe, Erstausgaben) herausgegeben wurden. Ergänzend dazu wurde die Bruckner-Gesamtausgabe (Wien 1984) hinzugezogen. – Die Werke dieser Sammlung und das zugehörige Aufführungsmaterial sind auch einzeln erhältlich.

So bleibt zu hoffen, daß die Arbeit mit *Bruckner für den Gottesdienst* zahlreichen Chören und Gemeinden Freude macht. Neben der Pflege der großbesetzten Werke an nur wenigen Orten könnte es so, aus Anlaß des Bruckner-Jahres 1996, zu einem Bruckner-„Impuls“ in eine gewisse Breite unserer Kirchengemeinden hinein kommen.

Ein solcher, dem kirchenmusikalischen „thesaurus“ verpflichteter Impuls entspricht im übrigen auch den Vorstellungen des II. Vatikanischen Konzils: die Tradierung des kirchenmusikalischen Erbes ist eine wichtige Komponente im liturgisch-musikalischen Leben der Kirche.

Freiburg i.Br., im Juli 1996

Prof. Matthias Kreuels
Diözesankirchenmusikdirektor

Hinweise zu einzelnen Stücken

- 1: Auch auf der Orgel allein aufführbar; Registrierung sollte sich an Orgeln der Bruckner-Zeit orientieren.
- 2: wie Nr. 1
- 3: Der Orgelsatz faßt den Part der Posaunen zusammen für den Fall, daß letztere nicht zur Verfügung stehen. So auch in folgenden Nummern: 5, 6 und 17. Die Einrichtungen (Paul Horn) halten sich eng an den originalen Posaunensatz.
- 6: Die Einrichtung für gemischten Chor hält sich eng an die originale Männerchor-Fassung.
- 7: Gregorianische Intonation auch denkbar: solistisch oder Bässe oder mit allen Männerstimmen.
- 8: wie Nr. 7; sinngemäß auch beim einstimmigen Psalmvers.
- 12: In Kombination mit dem gregorianischen „Christus factus est“ (Gradual-Responsorium, s. *Graduale triplex*/1979, S. 148) denkbar. Dieser Gesang beschließt in der Karwoche die drei sog. „Trauermetten“, indem er, sich steigernd, in verschiedenen Längen gesungen wird. Zunächst: „Christus factus est pro nobis obediens usque ad mortem.“; dann „Christus factus est pro nobis obediens usque ad mortem, mortem autem crucis.“; schließlich: der ganze Gesang. Als *eine* der denkbaren Möglichkeiten könnte bei der dritten Trauermette nach dem gregorianischen „Christus factus est“ diese Brucknersche Vertonung einen eindrucksvollen Abschluß der Leidensbetrachtungen bilden. Eine zweite Anregung: Takt 1–19 oder 20–35 oder die gesamte Komposition in ständiger Wiederholung singen (musikalische Meditationsform nach Art der Taizé-Gesänge), wobei der Schwierigkeitsgrad der einzelnen Stimmen und die Gesamtlänge über normale Taizé-Gegebenheiten hinausgehen und eine singerprobte Kerngruppe (Kirchenchor, Jugendchor) erfordern.
- 13: Liturgische Integration dieser anspruchsvollen Motette empfehlenswert, bei entsprechenden chorischen Möglichkeiten. Auch die – sich steigernde – Verteilung auf die drei Trauermetten (s. Hinweise zu Nr. 12) erwägenswert.
- 14: Als Chorvers zu einem „Halleluja“ im 6. Kirchenton denkbar.
- 16: Lateinische Fassung s. *Freiburger Chorbuch* (Nr. 70).
- 17: Alleluja-Teil dieses Stückes (Takt 32 ff.) getrennt, als Ruf vor bzw. nach dem Evangelium, unter Nr. 5 und Nr. 6 veröffentlicht.
- 18: Wegen der Länge von acht Strophen sollte eine unterschiedliche Gestaltung der einzelnen Strophen in Erwägung gezogen werden: wechselweise Singen eines Soloquartetts und des Gesamtchores; oder: Sopran singt einige Strophen alleine, mit Begleitung der Orgel; oder: die gleiche Art, nur übernimmt der Tenor einmal die Sopran-Stimme (Orgel reduziert die Stimmenzahl); schließlich, wenn diese Möglichkeiten sinnvoll (= als abwechslungsreiche Steigerung) miteinander kombiniert werden, entsteht eine Abfolge, die an die Arrangements englischer Kirchenlieder erinnert, eine Aufführungspraxis, die jeweils zum Höhepunkt des typischen „Choral Evensong“ gehört. – Im *Gotteslob*-Stammteil gibt es einen einzigen Liedtext, der mit dem Versmaß von Nr. 18 übereinstimmt: GL 164 „Erbarme dich, erbarm dich mein“.
- 19: ähnlich Nr. 18
- 21: Verkürzter Text innerhalb dieser Messe ist im 19. Jahrhundert nicht ungewöhnlich und sollte in der heutigen liturgischen Praxis zu keinen größeren Problemen führen müssen. – Der Bläserpart kann ggf. von der Orgel übernommen werden.
- 22: „Kyrie“ auch als Fürbittruf denkbar, etwa in einer mit besonderen chorischen Akzenten gestalteten Liturgie (Chortag eines Dekanats, Diözesantag der Kirchenmusik, usw.). – Die Ausführung von „Sanctus“ und „Benedictus“ geht eigentlich von der „Trennung“ durch die Wandlung aus; beide Stücke sind aber auch in direkter Abfolge möglich. In nachkonziliarer Zeit sollte dies – ein „chorisches“ Sanctus vorausgesetzt – unbedingt die Regel sein.
- 23: Singstimme durchaus auch chorisch denkbar bzw. im Wechsel von solistischen und chorischen Strophen. Bei den Strophen wird/sollte man mit Bedacht auswählen!
- 24: Bemerkenswerte Ergänzung der Literatur an „chorischen“ Grabliedern.
- 25: Abschließender Choralteil eventuell auch ohne Orgel denkbar.
- 26: „Amen“ ergänzt.
- 28: In den psalmodierenden Teilen sollte der Übergang von einstimmigen zu vierstimmigen Abschnitten nahtlos vor sich gehen, dem sprachrhythmischen Verlauf entsprechend. Diese Komposition stellt ein Unikum dar und könnte sogar, angesichts der deutlichen „Formelhaftigkeit“, unter bestimmten Voraussetzungen auf andere (lateinische) Texte übertragen werden.
- 29: Für „Sanctus“ und „Benedictus“ gilt das oben zu Nr. 22 Gesagte. In Nr. 29 wurden die beiden Teile so transponiert, daß bei der (wünschenwerten!) direkten Abfolge die Tonarten zueinander passen.
- 30: Obwohl zunächst nur eine „Tantum ergo“-Komposition könnte dieses Stück auch mit dem vollständigen Hymnus-Text („Pangue lingua“, s. Nr. 26) verbunden werden. Die einfache musikalische Gestalt ermöglicht, unter Hinzuziehung einer begleitenden Orgel, sogar ein „Arrangement“, das dem bei Nr. 18 Vorgeschlagenen nahekommt.
- 31: wie Nr. 30
- 32: Die Orgel-Ergänzung geht von der Situation aus, daß die Mischung von *längerem* unbegleiteten Passagen mit profilierten Orgel-begleiteten Abschnitten intonatorisch eine außerordentliche Schwierigkeit darstellt.

Verzeichnis der Schriftstellen

Judith

- 15, 10: 32

Psalmen

- 28, 9: 28
- 33, 22: 28
- 37, 30.31: 25
- 44, 15.16: 3
- 51, 9.3: 7; 8
- 89, 21.22: 17; 25
- 118, 16.17: 14
- 123, 3: 28
- 144, 2: 28

Hoheslied

- vgl. 4, 7: 32
- vgl. 6, 9: 32

Lukas

- 1, 28: 9; 10; 11

Philipper

- 2, 8.9: 12; 13

Stichwortregister

(Zahlen = Nr. in „Bruckner für den Gottesdienst“)

Advent 9; 10; 11; 34

Agnus Dei 4; 21; 22

Alleluja (Halleluja) 5; 6

Antwortpsalm (Formel-Modell einstimmig/mehrstimmig) 28

Eucharistiefeier s. Alleluja (Halleluja); s. Fürbitten; s. Ordinarium Missae

Barmherzigkeit 28

Begräbnis 9; 10; 11; 15; 24

Buße 7; 8

Credo 21

Doxologie 7; 26; 27; 30; 31; 33

Erlösung 12; 13; 14; 23; 28

Ewigkeit 28

Fürbitten 22 (Kyrie); 28

Fronleichnam 26; 27; 30; 31

Gegenwart Gottes 20

Gerechtigkeit 24; 25

Gloria 21

Gottsuche 24

Gründonnerstag 12+14+29+4 (aus ‚Messe für den Gründonnerstag‘); 16; 26; 27; (30); (31)

Heiligenfeste (Proprium)

– Hl. Agatha 3

– Bekenner 25

– Jungfrauen 3

– Kirchenlehrer 25

– Märtyrer 17; 25

– Hl. Matthäus, Apostel und Evangelist 25

Hymnus 18; 19; 26; 27; (30); (31); 33

Karfreitag 12; 13; 16; 33

Karsamstag 12; 13; 14

Kirchenjahr s. Advent; s. Weihnachten; s. Passionszeit; s. Palmsonntag; s. Gründonnerstag; s. Karfreitag; s. Karsamstag; s. Ostern; s. Fronleichnam; s. Schutzengelfest; s. Kirchweihfest

Kirchweihfest 20

Kreuz, Kreuzerhöhung 12; 13; 33

Kyrie 21; 22

Leben, Ewiges Leben 14; 15; 23

Lob, Lobpreis 26; 27; 28

Maria, Marienfeste 9; 10; 11; 23; 32

Ökumenisch verwendbare Stücke 1; 2; 3; 4; 5; 6; 12; 13; 14; 15; 16; 17; 20; 21; 22; (23); 24; 25; 28; 29; 33; 34 (unter den nicht erwähnten Werken sind auch einige eventuell-mögliche Stücke)

Ordinarium Missae 21; 22; s. Kyrie, s. Gloria; s. Credo; s. Sanctus-Benedictus; s. Agnus Dei

Ostern 5; 6; 14

Palmsonntag 12; 13

Passionszeit 33

Posaunenstücke, Werke unter Verwendung von Posaunen 1; 2; 3; 5; 6; 17

Sanctus-Benedictus 21; 22; 29

Schutzengel, Schutzengelfest 18; 19

Stundengebet 28 (als „Psalm“-Beispiel); s. Hymnus; s. „thematische“ Stichworte im Sinne der Tagzeitenliturgie

Taufgedächtnis 7; 8

Tod 9; 10; 11; 15; 24

Vergebung 28; s. Buße

Versöhnung 28; 34

Vertrauen 15; 28

Weihnachten 23

1 Aequale I in c

1847

Lento

Altposaune

Tenorposaune

Baßposaune

Orgelsatz
(ad lib.)

Musical score for measures 9-16. The score is for three horns (Altposaune, Tenorposaune, Baßposaune) and an optional organ (Orgelsatz ad lib.). The key signature is one flat (B-flat), and the time signature is common time (C). The tempo is Lento. The dynamics are marked *p* (piano). The organ part is marked *p* (piano).

Musical score for measures 17-24. The score is for three horns (Altposaune, Tenorposaune, Baßposaune) and an optional organ (Orgelsatz ad lib.). The key signature is one flat (B-flat), and the time signature is common time (C). The tempo is Lento. The dynamics are marked *p dolce* (piano dolce) for all parts.

Musical score for measures 25-32. The score is for three horns (Altposaune, Tenorposaune, Baßposaune) and an optional organ (Orgelsatz ad lib.). The key signature is one flat (B-flat), and the time signature is common time (C). The tempo is Lento. The dynamics are marked *p* (piano) for all parts.

2 Aequale II in c

1847

Grave

Altposaune

Tenorposaune

Baßposaune *

Orgelsatz
(ad lib.)

Musical score for measures 10-18. Includes staves for Alt, Tenor, Bass, and Organ. Dynamics include *ff* and *p*.

Musical score for measures 19-27. Includes staves for Alt, Tenor, Bass, and Organ. Dynamics include *pp*, *f*, and *ff*.

* D₁, B₁ nicht überliefert; Ergänzung: Paul Horn. Rechte: Carus-Verlag

3 Afferentur

1861

Andante

Altposaune
Tenorposaune

Baßposaune

Sopran

Alt

Orgelsatz.
(anstelle der
Posaunen)

Musical score for 'Afferentur' with vocal parts and organ. Includes lyrics: 'Af - fe - ren - tur re - gi vir - gi - nes post e - am:'. Includes a large graphic of an open book.

8

p. ae e - jus af - fe-ren-tur ti - bi in lae -
 pro - xi-mae e - jus, e - xi - mae e - jus af - fe-ren-tur ti - bi in lae -
 pro - xi-mae e - jus, pro - xi-mae e - jus af - fe-rer
 pro - xi-mae e - jus, e - jus

15

ti - ti - a - - - ti - o - ne, ex - sul - ta - ti -
 ti - ti - a - - - ex - sul - ta - - - ti - o - ne, ex - sul - ta - ti -
 et ex - sul - ta - - - sul - ta - ti -
 ex - sul - ta - - - ta - ti -

Ausgabequalität gegenüber Original evtl. gemindert • Evaluation Copy - Quality may be reduced • Carus-Verlag

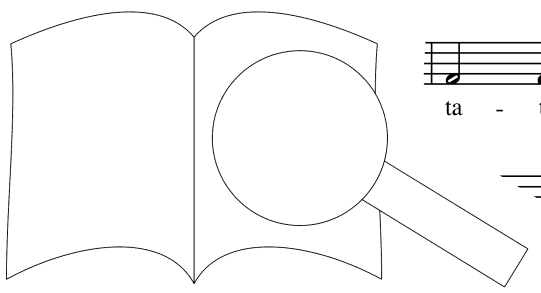

23

o - ne: ad - du - cen - tur in tem -
 o - ne: ad - du - cen tur, ad - du - cen - tur in tem -
 o - ne: du - cen - tur, ad - du - cen - tur in
 o - ne: ad - du - cen - - tur

31

plum re - gi: ne re - gi Do - mi - no.
 plum re - gi Do - mi - no.
 mi - no, Do - mi - no, re - gi Do - mi - no.
 gi Do - mi - no, re

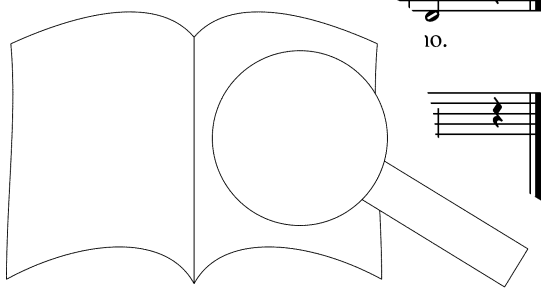

Dem König führt man Jungfrauen vor al-
 ihre Freundinnen führt man zu dir mit Jubel und Jauchzen;
 in den Tempel führt man sie hinein zum König, dem Herrn. (Psalm 45, 15. 16)

4 Agnus Dei

1844

Sopran
Alt

A - gnus De - i, qui tol - lis pec - ca - ta mun - di: mi - se - re - re,

Tenor
Baß

A - gnus De - i, ec - ca - ta mun - di: mi - se - re - re,

9

mi - se - re - re - re - re no - bis. A - gnus

mi - se - re - re no - bis.

18

qui tol - lis pec - ca - ta mun - di: mi - se - re - re no - bis.

qui tol - lis pec - ca - ta mun - di: mi - se - re - re no - bis.

27

bis. A - gnus qui tol - lis pec - ca - ta mun - di: do - na no - bis,

bis. qui tol - lis pec - ca - ta mun - di: do - na no - bis,

36

- cem, do - na no - bis

pa - cem, do - na no - bis

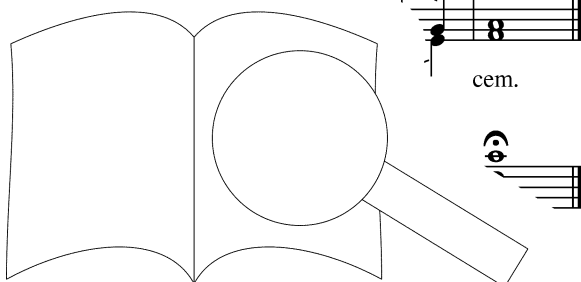

aus: Messe für den Gründonnerstag | Lamm Gottes, du nimmst hinweg
Lamm Gottes, du nimmst hinweg die Sünde der Welt: Gabe deines Friedens

5 Alleluja

1868

Altposaune
2 Tenorposaunen
Baßposaune
Tenor I
Tenor II
Baß I
Baß II
Orc

6

11

al-le-lu-ja, al-le-lu-ja.
 al-le-lu-ja, al-le-lu-
 lu-ja, al-le-lu-ja, al-le-lu-
 lu-ja, al-le-lu-ja, al-le-lu-ja, al-le-lu-ja.

„Alleluja“ als Ruf vor dem Evangelium genommen wird, soll
 der „Halleluja-Buch“, dem „Münchener Kantoralen“ oder als neu
 (entw.)
 rse.
 vzw. 1.
 kombiniert werden (entweden Formeln eingerichteten

6 Alleluja

1868

Al - le - lu - ja, al - le - lu - ja, al - le - lu - ja, al - le - lu - ja,
 Al - le - lu - ja, ia, al - le -
 Al - le - lu - ja,
 Al - le - lu - ja, al - le - lu - ja, al - le - lu - ja, al - le - lu - ja,
 Al - le - lu - ja, al - le - lu - ja, al - le - lu - ja, al - le - lu - ja.

6

al - le - lu - ja, al - le - lu - ja, al - le - lu - ja, al - le - lu - ja,
 lu - ja, al - le - lu - ja, al - le - lu - ja, al - le - lu - ja,
 lu - ja, al - le - ja, al - le - lu - ja, al - le - lu - ja,
 lu - ja, - ja, al - le - lu - ja, al - le - lu - ja

1.

ff
 ff
 ff
 - ja, al - le - lu - ja, al - le - lu - ja.
 al - le - lu - ja, al - le - lu - ja.
 ja, al - le - lu - ja, ja.
 ja, al - le - lu -

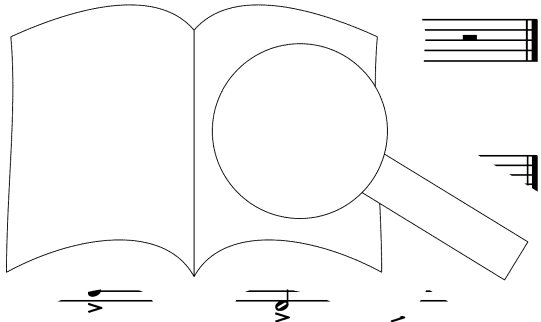

aus: Inveni David (Bearbeitung für gemischten Chor: Paul Horn)

Zur liturgischen Verwendung siehe Nr. 5.

7 Asperges me

1844

Moderato

Sopran
Alt

Do - mi - ne, mun - da - bor: la - va - bis me, et

Tenor*
Baß

A - sper - ges me, - so - po, et mun - da - bor: la - va - bis me, et

* oder beide Männerstimmen

5

Ps.

su - per ni - bor. Mi - se - re - re me - i, De - us

em de - al - ba - bor. Mi - se - re - re me us, ma - gnam mi - se - ri -

12

pp

cor - di - am tu - am. Glo - ri - a

cor - di - am tu - am. C

ri - ri - tu - i San - cto. Sic - ut

tri - o, et Spi - ri - tu - i San - cto. Sic - ut

18

o, et nunc, et sem - per, et in

men.

prin - ci - pi - o, nunc, et sem - per, et in

Da Capo

Du besprengst mich, Herr, mit Ysop,
Du wäschst mich, und ich werde weiß
Ps. Erbarme dich meiner, o Gott, gemäß deiner Barmherzigkeit
Ehre sei. Wie im Anfang. (Psalm 51, 9 und 3)

8 Asperges me

1845

Sopran
Alt

Tenor
Baß

Orgel

Do - - mi - po, et - mun -

A - - sper- ges me. Do ny - so - po, et - mun -

5 4 3 5 4 3

7

da - bor: la - su - per ni - vem de - al - ba

da - vis me, et su - per ni - vem de - al -

5 4 # 9 8 7 7 6 5 5 6 7 3 4 5

al (c. r. alle Stimmen)

Ma - se - re - re me - i, De - us, (*) se - cun - dum ma - gnam mi - se - ra -

da - sper - ges me.

5 4 # 9 8 7 7 6 5 5 6 7 3 4 5

17

Do - mi - ne, hys - se - bor: la - va - bis me, la -

Do - mi - ne. - mun - da - bor: la - va - bis me, la -

5 3 5 4 3 3 4 5 9 - 8 7 7 - 6 5 3

26

su - per, su - per ni - bor.

su - per, su - per ni - bor.

7 6 6 # 6 9 8 7 6 6 3 4 6 9 8 7 6 5 - 3

9 Ave Maria

Alla breve. Weihevoll

1882

Singstimme

Orgel
oder
Klavier

First system of the musical score. The vocal line (Singstimme) begins with a piano (*p*) dynamic and a *cresc. sempre* marking. The lyrics are "A - ve Ma - ri - a, a - ve M a - ti - a ple - na, gra - ti - a". The piano accompaniment (Orgel oder Klavier) also starts with a piano (*p*) dynamic and a *cresc. sempre* marking.

Second system of the musical score, starting at measure 8. The vocal line features a forte (*f*) dynamic and a *sanft* marking. The lyrics are "ple - na, Do - mi, Do - mi - nus te - cum, be - ne - di - cta". The piano accompaniment includes a piano (*p*) dynamic marking.

Third system of the musical score, starting at measure 1. The vocal line has *cresc.* and *sempre cresc.* markings. The lyrics are "e - ri - bus, et be - ne - di - ctus, ctus ven - tris". The piano accompaniment includes a *cresc.* marking and a fortissimo (*fff*) dynamic marking.

Fourth system of the musical score, starting at measure 22. The vocal line has a piano (*p*) dynamic and a *dim.* marking. The lyrics are "tu - i, Je Je - sus.". The piano accompaniment includes a *dim.* marking.

Fifth system of the musical score, starting at measure 3. The piano accompaniment includes a piano (*p*) dynamic and a pianissimo (*pp*) dynamic marking. The lyrics are "- ri - a,".

41 *cresc.*

Ma - ter De - i, o - ra pro no - bis, o - bis pec - -

48 *dim. pp* *ppp* *cresc.*

- ca - to - bus, nunc et in ho - ra me

56 *bittend* *sc.*

no - strae. San - cta Ma - ri an - a,

63 *cresc.*

o - ra pro no - bis - - - - - men,

poco a poco cresc.

71 *ff* *n. sempre p* *dim.* *pp*

- - - - - men.

Gegrüßet seist du, Maria, voll der Gnade, der Herr ist mit dir. 1
 und gebenedeit ist die Frucht deines Leibes, Jesus. Heilige Maria, Mutter Gottes, bitte für uns Sünder
 jetzt und in der Stunde unseres Todes. Amen. Text: vgl. Lukas 1, 28. 42

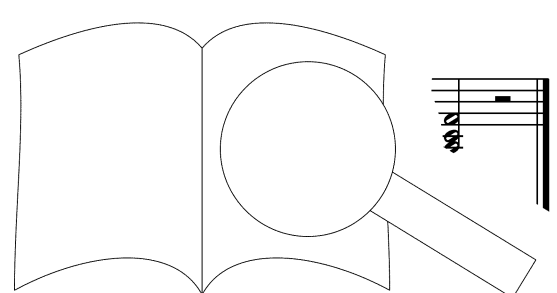

10 Ave Maria

1856

Andante

Sopran

Alt

Tenor

Baß

Orgel

Violoncello

ve, a - ve Ma - ri - -

A - ve, a - ve Ma - ri a, a - ve, a - ve Ma -

Ma - ri - a, a - ve, a - ve Ma -

A - ve Ma - ri - a,

a - ve, a - ve Ma - ri - a, a - ve Ma -

a, a - ve, a - ve Ma - ri - a - ve Ma -

ri - a, - ve Ma - ri - -

a - ve, a - ve Ma -

ri - a, a - ri - - a, *mf* Solo gra - ti - a - ple-na, Do - mi-nus

ve Ma - ri - - a,

ri a - - ve Ma - ri - - a,

Tasto

6 6 7 9 8
5 4 3

4

2 3 6 6 - 6 5 - 6 5 - 6 5

Orgelaussetzung: Paul Horn
Rechte: Carus-Verlag

11

mf Solo

be - r in mu - li - e - ri - bus,

te - cum, be ne - di - cta tu in mu - li - e - ri - b

15

mf **Adagio** Tutti

et be - ne - ctus ven - tris tu - i, Je - sus,

Je - sus, Je - sus,

Je - sus, Je - sus,

20

mf **der primo**

Je - sus. Sa - n - cta Ma - ri - a, sa - n - cta Ma - ri - a,

Je - sus. Sa - n - cta Ma - ri - a, sa - n - cta Ma - ri - a,

Je - sus. Sa - n - cta Ma - ri - a,

Je - sus. Sa - n - cta Ma - ri - a,

resc.

Tasto

27

f Ma - - ter De - i, *p* Ma - ter *f* o no - bis, o - ra pro

f Ma - - ter De - i, *p* Ma - te *mf* o - ra pro no - bis,

f Ma - - ter De - i, *p* Ma lu - i, *mf* o - ra pro no - bis,

f Ma - - ter De - i, *p* er De - i, *mf* o - ra pro no - bis,

mf

32

no *p* pec - ca - to - ri - bus, pec - ca *mf* pec - ca -

p pro no - bis pec - ca - to - ri - bus, to *mf* bus, pec - ca -

p o - ra pro no - bis pec - ca - to - ri *mf* bus, pec - ca -

f o - ra pro no - bis pec - ca - to *mf* to - ri - bus, pec - ca -

p

mf

35

to - ri *ritard.* ho - ra mor - - - tis *decrsc.* no - strae,

decrsc. et in ho - ra mor - - - tis no - strae,

nunc et in ho - ra mor - - - tis no - strae,

to - bus, nunc et in ho - ra mor - - - tis no - strae,

mf

Ped.

Tempo primo

39

p San-cta Ma-ri - a, Ma - ter De - - i, *f* s, o - ra pro
p San-cta Ma-ri - a, Ma - ter De - - i, *mf* no - bis, o - ra pro
p San-cta Ma-ri - a, Ma - ter De - - i, *mf* o - ra pro
p San-cta Ma-ri - a, Ma - ter De o - ra pro

p *f* *mf*

Tasto
Ped.

43

no-bis, Ma-ter De - i, o - ra pro no-bis pec - ca - to ri - a-ter
 e - i, o - ra pro no-bis pec - ca - ri-bus,
 bis, Ma-ter De - i, o - ra pro no-bis ri-bus,
 no-bis, Ma-ter De - i, o - ra pro no-bis ri-bus,

47

De - i, san - ct men, a - men, a - men, a - men.
 san-cta A - men, a - men, a - men.
 ri - a. A - men, a - men.
 san-cta Ma - ri - a. A - men, a -

mf *mf* *mf*

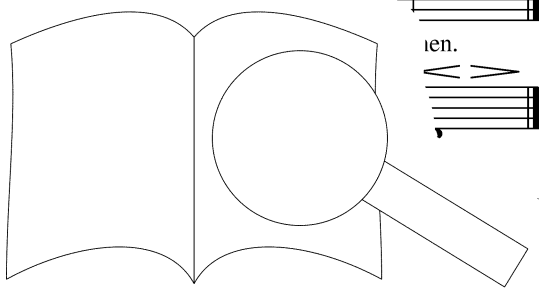

Ausgabqualität gegenüber Original evtl. gemindert • Evaluation Copy - Quality may be reduced • Carus-Verlag

11 Ave Maria

1861

Andante

Sopran
A - ve Ma - ri - a, gra - ti - u - mi - nus te - cum, be - ne -

Alt I, II
A - ve Ma - ri - a, ple - na, Do - mi - nus te - cum, be - ne -

Tenor I, II

Baß I, II

8
di - li - e - ri - bus,
di - cta tu in mu - li - e - ri - bus,
et be - ne - di - cti - us ven - tris tu - i, Je - sus,
- ctus ven - tris tu - i, Je - sus,

17
San - cta Ma - ri - a, san - cta Ma - ri - a, san - cta Ma -
- sus. San - cta Ma - ri - a, san - cta Ma -
Je - sus. Je - sus. Je - sus. Je - sus.
Je - sus. Je - sus. Je - sus. Je - sus.

San - cta Ma - ri - a, San - cta Ma -

26

ri - a, Ma - ter De - - - i, o - bis pec - ca -

ri - a, Ma - ter De - - - i, o pro no - bis pec - ca -

Ma - - - ter De - - - o - ra pro no - bis pec - ca -

Ma - - - ter a 2

ri - a, Ma - ter r i, o - ra, o - ra pro no - - bis

34

to ri - bus, nunc et in ho - ra mor - ti - mor - tis

ri - bus, nunc et in ho - - - rae, mor - tis

to - - - ri - bus, nunc a 2 - tis no - strae, mor - tis

to - - - ri - bus r - - - ra mor - tis no - strae, mor - tis

42

no - strae. ra pro no - - - bis. A - - - men.

ri - a, o - ra pro no - - - men.

San - cta Ma - ri - a, o - ra pro no - - -

no - strae. San - cta Ma - ri - a, o - ra pro no - - - bis. A - - - men.

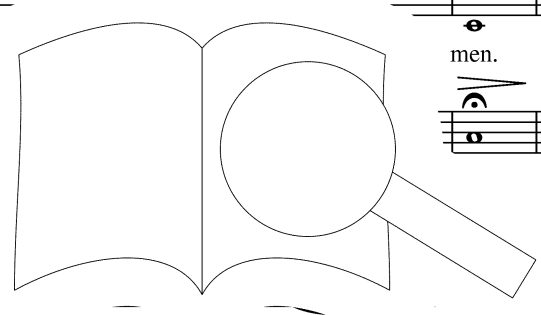

12 Christus factus est

1844

Sopran
Alt

Chri - stus, Chri - stus fa - ctus est, Chri - stus fa - ctus est pro

Tenor
Baß

Chri - stus, Chri - stus fa - ctus est pro

no - b' - di - ens us - que ad mor - tem, mor -

ob - e - di - ens us - que ad mor - an cru -

cis. Pro - pter quod et De - um, et de - dit il - li, il - li

cis. De - x - al - ta - vit il - lum, et de - dit il - li, il - li

27

o - mne no - men.

su - per o - mne no - men.

o - mne no - men.

o - mne no - men.

aus: M. für den Gründonnerstag

Christus wurde für
bis zum Tod am Kre
Daher hat Gott ihn erholt und ihm einen Namen gegeben,
der über alle Namen ist. (Phil. 2, 8. 9)

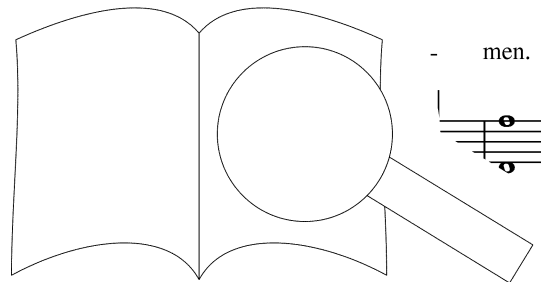

13 Christus factus est

28. Mai 1884

Moderato, misterioso

Sopran
Chri - stus fa - ctus est pro no - bis ob - e - di - ens, ob -

Alt
Chri - stus fa - ctus est pro no - bis ob - e - di - ens, ob - e - di - ens, ob -

Tenor
Chri - stus fa - ctus est pro ob - e - di - ens, ob - e - di - ens,

Baß
Chri - stus fa - ctus est pro ob - e - di - ens,

e - di - ens, ob - e - di - ens

e - di - ens, ob - e - di - ens, ob - e - di - ens

us - que ad mor -

13 tem, mor - tem mor - tem mor - tem

tem, or - tem

tem, cru - cis. 1

tem, cru - cis. 1

tem, cru - cis. 1

21 *p poco a poco* us ex - al - ta - vit il - lum. us

mf poco a poco cresc.

De - us ex - al - ta - vit il - lum. us

quod et De - us ex - al - ta - vit il - lum. us

a poco cresc.

Pro - pter quod et De - us ex - al - ta - vit il - lum, pro - pter quod et De - us

27

ff ex - al - ta - vit il - lum, et de - dit il - li no - mer, il - li no - men,
ff ex - al - ta - vit il - lum, et de - dit il - de - dit il - li no - men,
ff ex - al - ta - vit il - lum, et de - men, et de - dit il - li no - men,
ff ex - al - ta - vit il - lum, et de - dit il - li no - men, quod est

33

p poco a poco cresc. quod est su - su - per, su - per o - mne no - men
mf poco a poco r quod est per, su - per, su - per o - en, quod est
mf cresc. quod est su - per, su - per o - men, quod est
ff quod est su - per, su - per o - men, quod est

p su - per o - mne no - men, su - per, su - per, quod est
p su - per o - mne, su - per o - mne, quod est
p su - per o - mne, quod est su - per, quod est
mf quod est su - per, quod est

47

cresc. per o - mne no - men, su - per, quod est
f per, su - per o - mne no - men, su - per, quod est
cre: per o - mne no - men, su - per, quod est
cre: per o - mne no - men, su - per, quod est
cre su - per o - mne no - men, su - per, quod est

53 *f cresc.* *ff* *fff*

su - per o - mne no - men, quod est mne

cresc. *ff* *fff*

su - per o - mne no - men, - per o - mne

f cresc. *ff*

su - per o - mne no - men, quod est su - per o - mne

f cresc. *ff*

su - per o - mne no - men, quod est su - per o - mne

61 *dim.* *p*

no - men, mne no - men,

dim. *pp*

no - mne no - men,

p *pp*

o - mne no - men, st su -

p

men, o - mne no - od - su -

68 *p* *dim.* *ppp poco a poco*

quod est su - per o - mne quod est

dim. *ppp*

per o - mne quod est su - per,

ppp poco a poco cresc.

- mne no - men, quod est su -

ppp poco a poco cresc.

mne no - men, quod est su - per o - mne

74 *cresc.* *dim.*

mne, o - mne

o - mne

su - per o - mne, o - mne

no - men, o - mne, o - mne no - men.

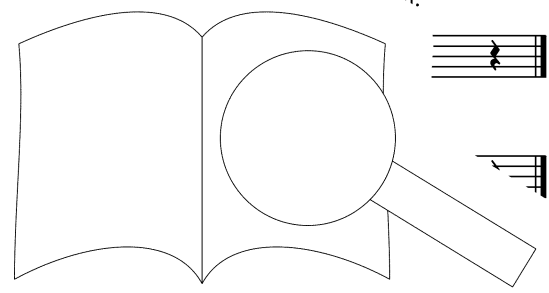

PROBEPARTITUR

Ausgabequalität gegenüber Original evtl. gemindert • Evaluation Copy - Quality may be reduced • Carus-Verlag

14 Dexter a Domini

1844

Sopran
Alt

Dex - te-ra, dex - te-ra Do - mi - ni, dex - te-ra, dex - te-ra Do - mi - ni

Tenor
Baß

Dex - te-ra, dex - te-ra Do - mi - ni, dex - te-ra, dex - te-ra Do - mi - ni

8

ni fe - cit vir - tu - tem, dex - te - ra, dex - te - ra, dex - te - ra

ni fe - cit vir - tu - tem, fe - cit vir - tu - tem, dex - te - ra, dex - te - ra, dex - te - ra

dex - te - ra, dex - te - ra, dex - te - ra Do - mi - ni

dex - te - ra, dex - te - ra, dex - te - ra Do - mi - ni

21

ex - al - ta - vit me: non mo - ri - ar, non mo - ri - ar, non mo - ri - ar

ex - al - ta - vit me: non mo - ri - ar, non mo - ri - ar, non mo - ri - ar

vi - vam, et nar - ra - bo o - pe - ra Do - mi - ni,

ar, non mo - ri - ar, et nar - ra - bo o - pe - ra Do - mi - ni,

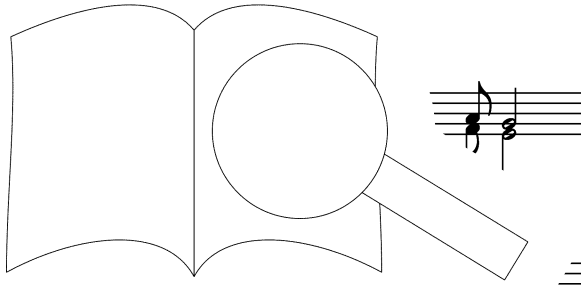

PROBEBE PARTITUR

Ausgabequalität gegenüber Original evtl. gemindert • Evaluation Copy - Quality may be reduced • Carus-Verlag

32

et nar - ra - bo o - pe-ra Do-mi - ni, Dr Do - mi - ni.

et nar - ra - bo o - pe-ra Do-mi - ni mi - ni, Do - mi - ni.

Die Rechte des T... handelt,
 die Rechte des T...
 Ich werde... leben,
 und die... en. (Psalm 118, 16. 17)

aus: Messe für den Gründonnerstag

15 Dir, Herr, di... mich ergeben

Sopran
Alt

dir will ich mich er - ge - ben, dir, es gen -

Tenor
Bass

tum_ ich bin. Nur_ du mein Le - - ben;

8

tum_ ich bin. Nur_ du mein Le - - ben;

17

und Str... Jann Ge - winn. Ich le - be_ dir,

ster - be_ dir. Sei du

16 In jener letzten der Nächte

1848

Andante

Sopran*
Alt

Tenor
Baß

Orgel

In je - ner letz - ten der N' da ich am Öl - berg ge -

1

- tet, war ich vom Blut-schweiß ge - ihm in

15

Strö - und wer weiß, ob wohl je du auch wohl den - kest an mich?

Ausgabequalität gegenüber Original evtl. gemindert • Evaluation Copy - Quality may be reduced • Carus-Verlag

* auch einstimmig mit Orgelbegleitung

17 Inveni David

1868

Altposaune

2 Tenorposaunen

Baßposaune

Tenor I

Tenor II

Baß I

Baß II

Orgel
(a)

o - le - o
san -
me - - o u
cto me - - o

o un - xi e - um, un - xi
e - o un - xi e - um, un - xi
un - xi
un - xi

Orgelsatz: Paul Horn. Rechte: Carus-Verlag

e - um: ma - n' me - - a au - xi - li -
 e - um: nim me - - a li -
 e - um: a - nus e - nim me - - a
 e - ma - nus e - nim me - - a

a - bi-tur. - bi-tur e - i, et bra - chi - um,
 a - li - a - bi-tur e - i, et bra - chi - um,
 au - xi - li - a - bi-tur a - chi - um,
 - li - a - bi-tur, au - xi - li - chi - um,

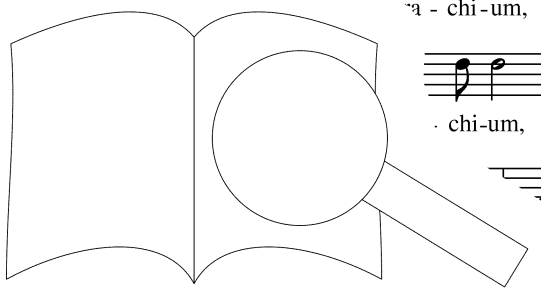

PROBEPARTITUR
 Ausgabqualität gegenüber Original evtl. gemindert • Evaluation Copy - Quality may be reduced • Carus-Verlag

bra - chi - um me - um con - con - for - ta - bit e - um.
 bra - chi - um me - um - bit, con - for - ta - bit e - um.
 bra - chi - um me - for - ta - bit, con - for - ta - bit e -
 bra - chi - um con - for - ta - bit, con - for - ta - bit e - um.

Al - le le al - le - lu - ja, al - le - lu - ja, al - le -
 le al - le - lu - ja, al - le - lu - ja, al - le -
 ja, al - le - lu - ja, al - le -
 ja, al - le - lu - ja, al - le -
 ja, al - le - lu - ja, al - le -

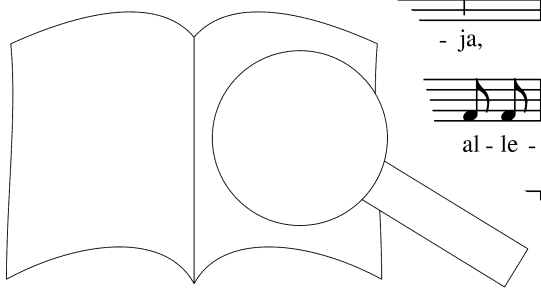

lu - - ja, al - le - lu - -
 lu - - ja, lu - ja, al - le - lu - -
 al - le - lu al - le - lu - ja, al - le - lu - -
 lu al - le - lu - ja, al - le - lu - ja, al -

al - le - lu - ja, al - le - lu - ja.
 al - le - lu - ja, al - le - lu - - ja.
 al - le - lu - ja, al - le - lu - - ja.
 ja, al - le - lu - ja,

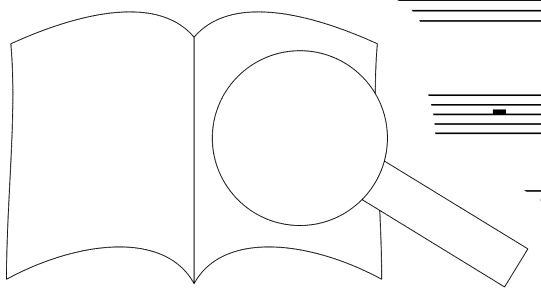

Gefunden habe ich David, meiner
 mit heiligem Öl habe ich ihn gesal.
 Denn meine Hand wird ihm helfen
 und mein Arm ihn stärken. Halleluja. (Psalm 89, 21. 22)

18 Iam lucis orto sidere

Zum heiligen Schutzengel (Hymnus)

1868

Sopran
Alt

1. Iam lu - cis or - to si di - gna - re, cu - stos

Tenor
Baß

Orgel
(ad lib.)

7

ge - le, men - tis fu - la et

13

al - ma fi e - mi - na; me re - cta pru - dens e - do -

ce, ut ex - se - quar, me co' 8. A - men.

1. Iam lucis oculos / astos Angele,
 mentis fugas / terre lumina;
 me recte sequar, me commune.

Schon ist der Stern des Schutzensel, die Wonne umnebeln, und laß in deiner Vorar

salutis / illuc redisque nuntius!
 lacrimas / ad Regis aulam perferas;
 parvulum / reddas Datori munerum.

Der du a. zurü. Kr

3. Miserrimum dulcissimo / blandus fove solacio;
 salutis ad negotia / me dormitantem concita.
 Quando reluctor, argue; / vires labanti suffice.

bin, erquicke mich lieblich mit rost; zu den Werken des Heils treibe schläfrig bin; wenn ich mich sträube, weise in ich wanke, gib mir neue Kraft.

4. Puro refulgens lumine, / quod emicat de Numin.
 Me sanctitatis aemulum / a labe serves integrum,
 Ne castitatis candida / contaminentur lili

reinen Lichte widerscheinst, das von der Gottheit strahlt: im Eifern um Heiligkeit bewahre mich von el unversehrt, damit nicht die weißen Lilien der Keuschheit gefleckt werden.

5. Firma repelle dextera / vim da
 carnis retunde fomitem, / s
 tuis ut armis protegar / r

Stoße mit deiner starken Rechten die Macht des Dämon zurück in die Hölle. Dämpfe das Glühen des Fleisches und die Brut des Stolzes, damit ich durch deine Waffen geschützt werde und siegreich die Palme erringe.

6. Cordis rigenti
 culpae grava
 poenasque s

Brich die eiserne Verstocktheit des starrsinnigen Herzens; den mit der Bürde der Schuld Beladenen richte mit mächtiger Hand auf, und die Strafen, die der Schuldige verdient, wehre durch deine Fürbitte ab.

7. ...
 ...
 ...

Wä' dav das glü mischer Flucht und immer chen den

...
 ...
 ...

We Fur Toc glü An

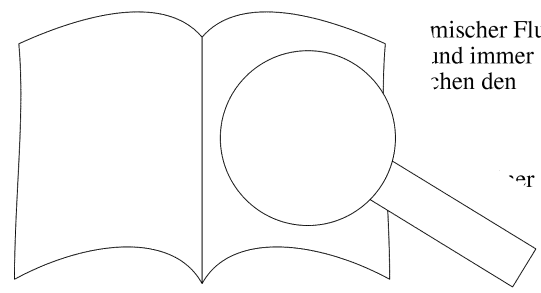

Textübertragung (nicht zum Singen geeignet): Thomas Feigenbutz

19 Iam lucis orto sidere

1886

Tenor I II

Baß I II

p *mf*

1. Iam lu - cis or - to si - re, Cu - stos An - ge - le,

men - tis fu - la et al - ma fer - re lu - mi

f *p*

18

mf *f*

- dens e - do - ce, ut ex - se - n. 8. A - men.

2. Fidus venis qui coelitus / illuc re-
Preces, labores, lacrimas / ad
donum clientis parvulum / re-

3. Miserrimum dulcis
salutis ad nego-
Quando rel-

4. P-
at de Numine!
serves integrum,
amentur lilia.

5. Firma repelle dextera / vim daemonis sub tartara;
carnis retunde fomitem, / superbiae propaginem,
tuis ut armis protegar / palmamque victor consequar.

6. Cordis rigentis ferream / perfringe pertinaciam;
culpa gravatum sacrina / manu potenti subleva
poenasque sonti debitas / fac supplicans ut arceas.

7. Fuga ruant
cad-
u

8. Urgente pugna lugubri / fortis p-
per mortis umbram dirige / defe-
laetaque de sententia / fruar per
Amen.

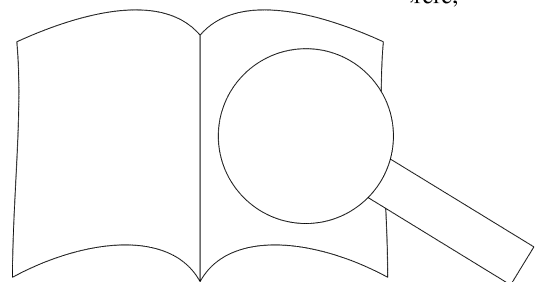

Übersetzung siehe Nr. 18

20 Locus iste

1869

Allegro moderato

Sopran *p* Lo - cus i - ste a De - lo - cus i - ste *mf*

Alt *p* Lo - cus i - ste - ctus est, lo - cus i - ste *mf*

Tenor *p* Lo - cus i - ste o fa - ctus est, lo - cus i - ste *mf*

Baß *p* Lo - cus i - o fa - ctus est, lo - cus a *f*

7 *f* a De - a De - o, De - o fa *p*

f ia - ctus est, a De - o, De - c, *p*

f - o fa - ctus est, a De - o, est, *p*

f - o fa - ctus est, a De - o, - ctus est, in - ae - sti -

13 *f* in - ae - sti - ma - bi - le *ff* in - ae - sti - ma - bi - le

f in - ae - sti - ma - bi - en - tum, *ff* in - ae - sti - ma - bi - le

f in - ae - sti - cra - men - tum, *ff* in - ae - sti - ma - bi - le

ma - bi - men - - tum, in - ae - sti - ma - bi - le sa - cra -

19 *pp* ir - ri re - pre - hen -

pp - men - tum, *pp* ir - ri - pre - hen -

pp - cra - men - tum, ir - re - pre - hen - si - bi - l

men - - tum,

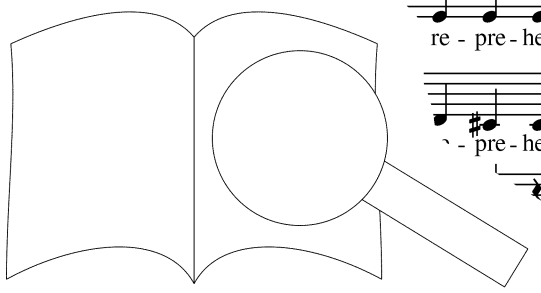

25 *cresc.* *p* *mf* *p*

si - bi - lis est, ir - re - pre - hen - si - Lo - cus

cresc. *p* *mf* *p*

si - bi - lis est, ir - re - pre - hen - si - bi - lis est. Lo - cus

cresc. *p* *mf* *p*

ir - re - pre - hen - si - bi - lis est, ir - re - pre - hen - si - bi - lis est. Lo - cus

Lo - cus

31 *mf* *f*

i - ste factus est, lo - cus i - ste

mf *f*

i - ste factus est, lo - cus i - ste

mf *f*

i - a De - o factus est, lo - cus De - o

mf *f*

De - o factus est, lo - cus De - o

p *p* *p* *p*

fa - ctus est, a De - o, De - o,

p *p* *p* *p*

fa - ctus est, a De - o, De - o,

p *p* *p* *p*

fa - ctus est, a De - o, De - o,

p *p* *p* *p*

fa - ctus est, a De - o, De - o,

43 *pp*

De - o factus est.

De - o, De - o factus est.

a De - o, De - o factus est.

pp

a De - o, De - o factus est.

Diesen Ort hat Gott gemacht,
ein unschätzbare Geheimnis;
er ist untadelig.

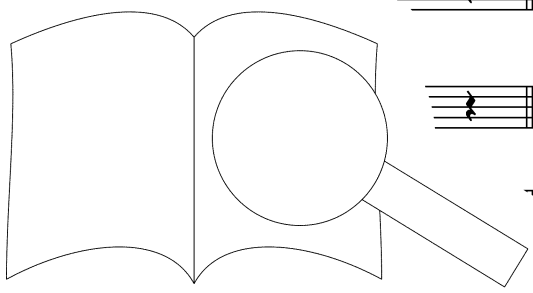

21 Messe in C

Kyrie

Windhaag 1842

2 Hörner in C

Singstimme

Orgel

Ky - ri - e e - lei Chri - ste e - lei - son,

9

Chri - ste e - lei - son, Chri - ste e - lei - son, Chri -

17

ste e - lei - son, Chri - ste e - lei - son. Ky - ri -

25

lei - son, e - lei - son, son.

Gloria

in C

Glo - ri - a in ex - cel - sis De - it in ter - ra, et in

The first system of the musical score for 'Gloria' in C major. It consists of three staves: a vocal line (soprano), a vocal line (alto/tenor), and a piano accompaniment. The vocal lines are in treble clef, and the piano accompaniment is in grand staff (treble and bass clefs). The lyrics are 'Glo - ri - a in ex - cel - sis De - it in ter - ra, et in'.

ter - ra pax bo - nae vo - lun - ta - ti - da e - ne -

The second system of the musical score. It continues the vocal and piano parts from the first system. The lyrics are 'ter - ra pax bo - nae vo - lun - ta - ti - da e - ne -'.

di - ci - mus te, ad - o - ra - mus te, ho - ri - fi - Gra - ti - as a - gi - mus ti - bi

The third system of the musical score. The lyrics are 'di - ci - mus te, ad - o - ra - mus te, ho - ri - fi - Gra - ti - as a - gi - mus ti - bi'.

ca - am glo - ri - am tu - am. Do - mi - ne stis,

The fourth system of the musical score. The lyrics are 'ca - am glo - ri - am tu - am. Do - mi - ne stis,'. The system includes a large graphic of an open book with a magnifying glass over it, which is a watermark for Carus-Verlag.

De - us Pa - ter o - mni - po - tens. - lis pec - ca - ta mun - di,

mi - no - - bis. Quo - ni - am tu so - l' - tus, ius Al -

tis - si - mus, Je - su Chri - ste. San - cti - ri - tu, in glo - ri - a De - i Pa - tris.

- men, a - men, a - men, a

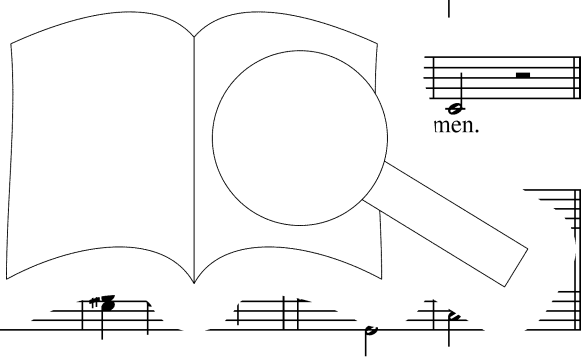

Credo

in C

Cre - do in u - num De - um, Pa - trem o - mni - po -

ten - s - li et ter - rae, vi - si - bi - li - um ni -

no - stram sa - lu - tem de - scen - dit de cae - lis et in - car - na - tus est de Spi - ri - tu

- a Vir - gi - ne: Et ho - mi - nis et con - ce - pitur de Spi - ri - tu

et - i - am pro no - bis: pas - cas, et se - pul - tus

est. i - re - xit ter - ti - a di - scri - ptu - ras. Et a - scen - dit ad dex - tram Pa - tris.

en - tu - ri sae - cu - li. A - men.

PROBE PARTITUR

Carus-Verlag

Ausgabequalität gegenüber Original evtl. gemindert • Evaluation Copy - Quality may be reduced

Sanctus - Benedictus

in C

San-ctus, San - ctus, San-ctus, San - ctus Do - mi-nus De - us Sa - ba - oth.

12

Ple - ni sur - ra glo - ri - a tu - a. Ho -

21 in Es

Be - ne - di - ctus qui ve - nit in no - mi - ne

26

no - mi - ne Do - mi - ni, - ni,

in no - mi - ne - Do - mi - ni. Be - - ne -

di - - nit, - qui - ve - nit in no - r -

Be - - ne - di ctus ve - nit in -

no - - ne Do - mi - ni, in - nc

PROBEPARTITUR

Ausgabequalität gegenüber Original evtl. gemindert • Evaluation Copy - Quality may be reduced • Carus-Verlag

Agnus Dei

in C

A - gnus De - i, qui tol - lis pec - ca - tr - mi - se - re - re no - bis.

9

A - gnus De - i, qui tol - lis pec - ca - ta mun - di: mi - se - re - re no - bis.

17

re - re no - bis. A - gnus De - i, A - gnus De - i, A - gnus De - i, A - gnus De - i.

25

A - gnus De - i, qui tol - lis pec - ca - ta mun - di: Do - na, mi - se - re - re re no - bis.

22

na,

san - na, ho - san - na, ho - sar - cel - sis.

san - na, ho - san - na, ho - san - na sis.

san - na, ho - san - na, na in ex - cel - sis.

30 **Andante**

Be - ne - di - ve - nit in no - mi - ne Do

35

Do - mi - in - ne

in no - mi - ne Do - mi - ni, no - mi - ne Do -

no - mi - ne, no - mi - ne in no - mi - ne

no - mi - ne

41

Do - mi - ni.

mi - qui ve - nit in no - mi - ne

Do - mi

Do

ni. Ho - san - na in

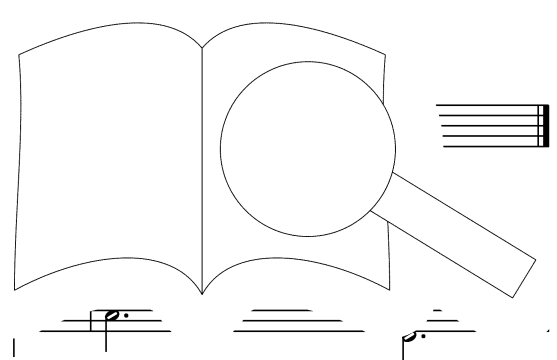

Agnus Dei

Adagio

A - gnus De - i, qui tol - lis mun - di: mi - se -

re - re, mi - se - re - re no - bis. A

toi - ris pec - ca - ta mun - di: mi - se - re bis. A - gnus

De - i, qui ca - ta mun - di: Do - na no - bis, Do - na no - bis, Do - na

a no - bis pa - cem, do - na no - bis, no - bis pa - cem, pa - cem, do - na no - bis pa - cem, pa - cem.

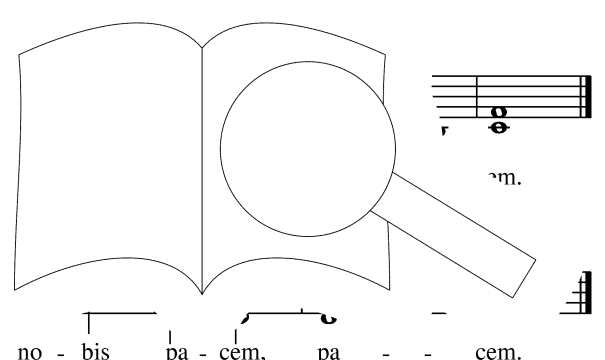

PROBEPARTITUR
Ausgabequalität gegenüber Original evtl. gemindert • Evaluation Copy - Quality may be reduced • Carus-Verlag

23 O du liebes Jesukind

Ziemlich langsam

1845/1846

Singstimme

1. O du lie - bes Je - su - kind, Je - su - kind, grü - ßen, al - le Kin - der,
 2. O du lie - bes Je - su - kind, Je - su - kind, Stal - le weh - te gar - so
 3. Komm ins Herz und bleib dar - in, das aus schei - de; mach aus uns mit

Orgel

6
 die hier - len Dir zu Fü - ßen. All - er - we - ten,
 kal - te - test für uns - al - le. A - ber - lie - gen,
 schäf - lein dei - ner Wei - de, die We - ge - fal - len

11
 die so viel für uns ge - re - te Lie - be, schenk uns Dei - ne Lie - be!
 jetzt soll un - ser Herz - re - Her - zen, komm in uns' - re Her - zen!
 fromm wie du durchs I - eu dich lie - bend, all - zeit treu dich lie - bend.

früh,
 welc - hen
 'ste n Plag' und Müh,
 merz erfahren!
 is Leid in spätern Tagen,
 are es uns tragen,
 wir dir gefallen,
 daß wir dir gefallen.

5. Wie sich bei des Frühlings
 alle Dinge regen,
 hat dein Kommen uns geb
 ewig Heil und Segen!
 Gib nun, daß in treuer Lie
 unsrer Herzen fromme Tri
 dir entgegenstreben,
 dir entgegenstreben.

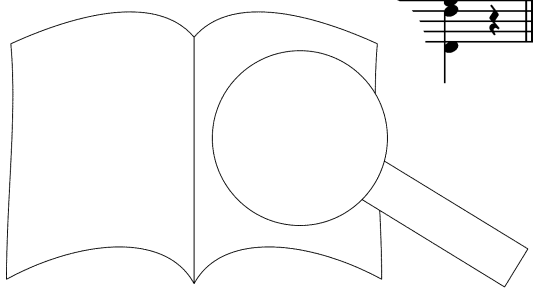

24 O ihr, die ihr heut mit mir zum Grabe

1852

Langsam

Sopran
Alt

O ihr, die ihr heut mit - be geht und bei mei - nem

Tenor
Baß

O ihr, die ihr zum Gra - be geht und bei mei - nem

4

Leich - nam - am - melt steht, hef - tet eu - re Si -

etzt ver - sam - melt steht, in - nen nicht an

die - se Ei - tel - keit! Sucht nur - und die Ge - rech - tig - keit.

die - se Ei - tel - keit! Such - tes Reich und die Ge - rech - tig - keit.

25 Os justi

1879

All.

Sopran

sti me - di - ta - bi - tur sa - pi - en - ti - am,

ju - sti me - di - ta - bi - tur am,

Os ju - sti me - di - ta - bi - tur

Baß

Os ju - sti me - di - ta - bi - tur sa - pi - en - ti - am, os

8 *p cresc.* *f*
 os ju - sti me - di - ta - - bi - - - pi -
p cresc. *f*
 os ju - sti me - di - ta - - sa - - - pi -
mf cresc. *f*
 ju - sti me - di - ta - bi - tur - - - pi -
mf cresc.
 ju - sti me - di - ta - bi - s - - -

15 *dim.* *p*
 en - ti - et lin - - -
dim. *p*
 en - et lin - gua e - jus - lo - que ju - - , ju -
dim.
 - am,
 - ti - am, et

21 *cresc.* *f*
 que - tur ju - di - - ju - di - ci - um,
cresc. *f*
 di - ci - um, ju - di - et lin - - gua
poco a poco cresc. *f*
 lin - - gua e - jus - lo - que - tur, et
esc. sempre
 que - tur ju - di - ci - um, lo - que - tur - ju -

26 *dim.* *p*
 - gua e - - lo -
dim. *p*
 u. que - tur ju - di - ci - um, lo -
dim. *f* *dim.*
 l. - gua e - jus lo - que - tur -
 di - ci - um, et lin - - gua e - jus,

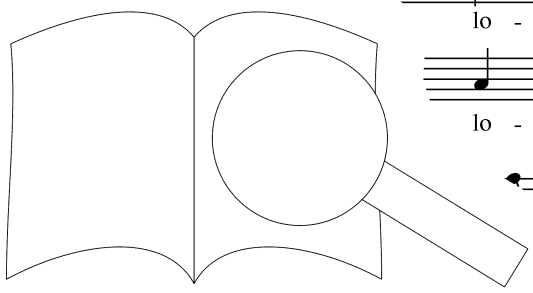

Ausgabqualität gegenüber Original evtl. gemindert • Evaluation Copy - Quality may be reduced • Carus-Verlag

31 *dim.* *pp* *mf*
 que - tur ju - di - - ci - um, et lin - et
dim. *pp* *cresc. sempre*
 que - tur ju - di - - ci - um, et e - jus lo - que - tur ju -
dim. *pp* *cresc.*
 que - tur ju - di - ci - um, et e - lo - que - tur ju - di - - ci -
pp *cresc.*
 et e - jus lo - que - tur ju - di - - ci -

37 *cresc.* *ff*
 lin - gua e que - tur ju -
cresc. *ff*
 di - ci - ur lo - que - tur
mf *cresc.*
 um e - jus lo - que - tur
cresc.
 .m - gua e - jus lo - que - tur di - - ci -

p *a.* *p* *cresc.*
 um. Lex De - i e - jus us, lex De - i,
p *cresc.*
 um. Lex De - i e si - us, lex De - i,
p *pp* *mf*
 um. Lex De - de ip - si - us, lex De - i, lex
p *dim.* *pp* *mf*
 um. Lev in cor - de ip - si - us, lex De - i, lex

52 *ff* *poco a poco dim.*
 i e - jus in cor - de ip - si - us,
poco a poco dim.
 i e
poco
 i, lex De - i e
poco
 De - i, lex De - i e - jus in cor - de ip - si - us, in

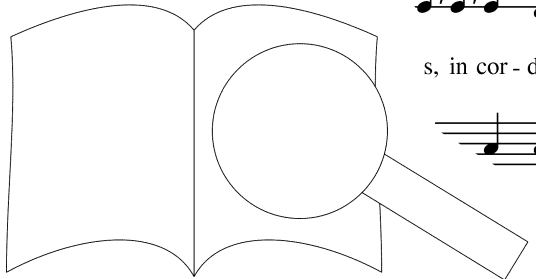

PROBENPARTITUR
 Ausgabequalität gegenüber Original evtl. gemindert • Evaluation Copy - Quality may be reduced • Carus-Verlag

58

p *dim.* *pp* *ppp*

in cor-de, cor - de, in cor-de, in cor - de ir - - us: et non sup -

p *pp* *ppp*

cor-de, in cor - de, cor-de, in - - - us: et non sup -

p *dim.* *ppp*

cor - de, in cor-de, in cor-de, ip - si - - - us: et non sup -

p *dim.* *ppp*

cor - - de in cor - - - de ip - si - - - us: e+ up -

66

Choral (alle Stimmen)

plan - ta - bur e - jus. Al - le - lu - ja,

plan - ta gres-sus e - jus.

jun - tur gres-sus e - jus.

p. - ta - bun - tur gres-sus e - jus.

Versus - Choral

In - ve - ni Da - vid me - - - um,

Orgel

o - me - - o un - vi e - um.

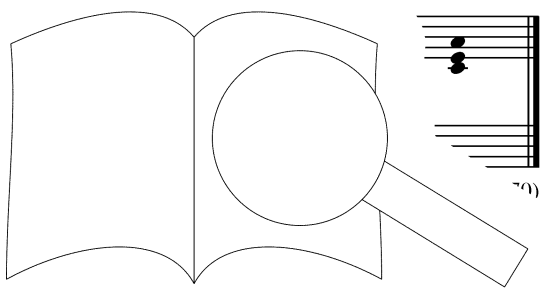

Der Mund des Gerechten bedenkt W
 und seine Zunge redet Gerechtigkeit
 Das Gesetz seines Gottes trägt er in
 und seine Schritte wanken nicht. Hal.
 Ich habe David, meinen Knecht, gefunden
 und ihn mit meinem heiligen Öl gesalbt. (Psalm 37, 30. 31; 88, 21. 22)

26 Pange lingua in C

Langsam

1891

Sopran
Alt

1. Pan - ge lin - gua glo - ri - o cu - ris my - ste - ri - um,
2. No - bis da - tus, no - bis n^o ta - cta vir - gi - ne,

Tenor
Baß

san - gui - ti - o - si, quem in mur
et in - ver - sa - tus, spar - so v

um fru - ctus ven - tris rex ef - fu - dit
ne, su - i mo - ras s mi - ro clau - dit

23
gen - ef - fu - dit gen - ti - um. 6. A - men.
or - ro clau - dit or - di - ne.

ipre coenae / recumbens cum fratribus, /
pene / cibus in legalibus, / cibus turbae duodenae /
anibus.

4. v. caro panem verum / verbo carnem efficit: /
fitque sanguis Christi merum, / et si sensus deficit, /
ad firmandum cor sincerum / sola fides sufficit.

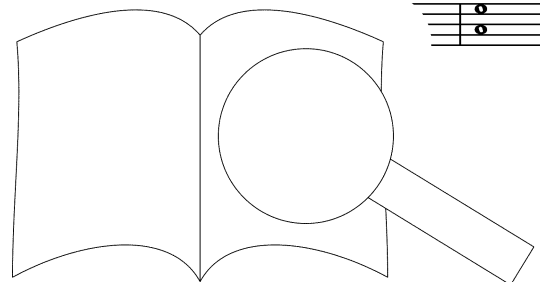

27 Pange lingua (phrygisch)

1868

Sopran

p 1. Pan - ge lin - gua *f* o - si cor - po - ris my -
 5. Tan - tum er - go ni - men - tum ve - ne - re - mur
 6. Ge - ni - to - ri, ni - to - que laus et ju - bi -

Alt

p 1. Pan - ge lin - gua ri - o - si cor - po - ris my -
 5. Tan - tum er - go cra - men - tum ve - ne - re - mur
 6. Ge - ni - to - que laus et ju - bi -

Tenor

p 1. Pan - ge tum qua glo - ri - o - si
 5. Tan - tum go sa - cra - men - tum
 6. Ge - ni - to - ri, ge - ni - to - que

Baß

1. Pan - ge lin - gua glo - ri - o
 5. Tan - tum er - go sa - cra - men - tum
 6. Ge - ni - to - ri, ge - ni - to - que

Orgel (ar)

10

ste - ri - que pre - ti - o - si,
 cer - nu - 1. do - cu - men - tum
 la - ti - o ho - nor, vir - tus quo - que

ste - an - gui - nis - que pre - ti - o - si,
 cer - et an - ti - quum do - cu - men - tum
 la - sa - lus, ho - nor, vir - tus quo - que

- po - ris rr um, san - gui - nis - que pre - ti - o - si, quem
 - ne - re - m i: et an - ti - quum do - cu - men - tum no -
 - et - o, sa - lus, ho - nor, vir - tus quo - que sit

- ri - um, san - gui -
 - nu - i: et an -
 - ti - o, sa - lus,

quem in mun - di pre - ti - um fru - ctus ne - ro - si rex ef -
 no - vo ce - dat ri - tu - i: prae - sr - u - ple - men - tum sen - su -
 sit et be - ne - di - cti - o: pro - ce - den - ti ab u - tro - que com - par

quem in mun - di pre - ti - ur c. ven - tris ge - ne - ro - si rex ef -
 no - vo ce - dat ri - tu - ur c. fi - des sup - ple - men - tum sen - su -
 sit et be - ne - di - cti - o: den - ti ab u - tro - que com - par

in mun - di prae - fructus ven - tris ge - ne - ro - si rex ef -
 vo ce - dat prae - stet fi - des sup - ple - men - tum sen - su -
 et be - ne - di - cti - o: pro - ce - den - ti ab u - tro - que com - par

quem ir - ti - um fru - ctus ven - tris ge - ne -
 no - ri - tu - i: prae - stet fi - des sup - ple -
 sit di - cti - o: pro - ce - den - ti ab u -

dim. pp p ff p

fu - dit gen - ti - um, rex ui - um.
 um de - fe - ctu - i, s - ctu - i.
 sit lau - da - ti - o, co - m - pa - ri - ti - o. 6. A - - men.

fu - dit gen - ti - um, rex ui - um.
 um de - fe - ctu - i, s - ctu - i.
 sit lau - da - ti - o, co - m - pa - ri - ti - o. 6. A - - men.

fu - dit gen - ti - um, rex ef - fu - dit gen - ti - um.
 um de - fe - ctu - i, s - ctu - i. sen - su - um de - fe - ctu - i.
 sit lau - da - ti - o, co - m - pa - ri - ti - o. 6. A - sit - - men.

- um, gen -
 - u - i, de -
 ti - o, lau -

pp

Orgelergänzung: Paul Horn
 Lateinische Strophen Nr. 2 - 4 siehe bei Nr. 26

28 Salvum fac populum tuum

1884

Sopran he - ne - dic he - re - di - ta -

Alt et be - ne - dic he - re - di - ta -

Tenor *Choral** Sal - vum - fac - po - pu - lum tu - mi - ne, et be - ne - dic he - re - di - ta -

Baß et be - ne - dic he - re - di -

* von allen Männerstimmen gesungen

6 *dim.* ti tu ae.

dim. ti - ae.

*Choral** - - - ae. Et re - ge e - et ex - tol - le

m. tu - - - ae. - - - le il - - - los

13 il - - - los us - que in - - - - - num.

et ex - tol - le il - us - - - - - num.

il - - - los - - - - - ter - - - - - num.

us - - - - - ter - - - - - num.

18 *Choral** - - - gu - los di - es, be - ne - di - - - ci - mus te

- - - - - cu - lum,

- - - - - u - lum,

Et lau - da - mus no - men tu - um in sae - cu - lum,

22 *f* *dim.*
 et in sae - cu - lum sae - - cu - li.
f *dim.*
 et in sae - cu - lum sae - - cu
f *dim.* Choral*
 et in sae - cu - lum sae - - Di - gna - re Do - mi - ne
f *dim.*
 et in sae - cu - lum sae - - li. di - e

29 *f* *dim.*
 di - e sto si - ne pec - ca - to nos cu - sto - di
dim.
 - e i - sto si - ne pec - ca - to nos cu -
dim.
 i - sto si - ne pec - ca - to nos re.
 - sto si - ne pec - ca - to cu - re.

p
 Mi - se - re - re no - stri Do - mi - ne, no - - - stri.
p
 Mi - se - re - re no - stri Do - mi - ne, mi - - - re no - - - stri.
p
 Mi - se - re - re no - str. - se - re - re no - - - stri.
p
 Mi - se - re - re mi - se - re - re no - - - stri.

42 *mf* *f* *dim.*
 tu - a Do - mi - ne su
mf *f*
 - cor - di - a tu - a Do - mi - ne su
mf *f*
 mi - se - ri - cor - di - a tu - a Do - mi - ne su
 Fi - at mi - se - ri - cor - di - a tu - a Do - mi - ne su - - per nos, quem -

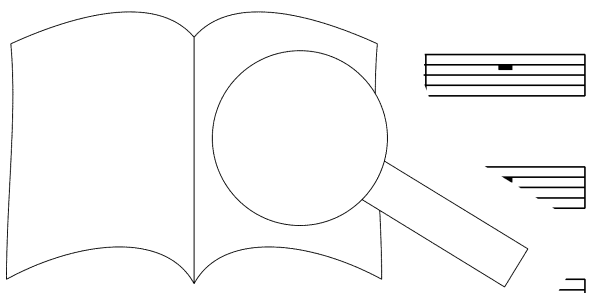

PROBEEPARTIFUR
 Ausgabqualität gegenüber Original evtl. gemindert • Evaluation Copy - Quality may be reduced • Carus-Verlag

50

f quem - ad - mo - dum spe - ra - vi - mus, *pp* spe - ra vi - mus in te.

quem - ad - mo - dum spe - ra - vi - mus in te.

quem - ad - mo - dum spe - ra - vi - mus in te.

ad - mo - dum spe - ra

Mache heil dein Volk ein Erbe. Und führe sie und erhebe sie in Ewigkeit. Tag für Tag für dich unser, Herr, ewigkeit zu Ewigkeit. Gewähre uns, Herr, an jenem Tag, ohne dich habe ich dich in Ewigkeit nicht zuschanden. (vgl. Ps. 28, 9; 144, 2; 122, 1).
 vir u wahre ne
 .ic. .r, auf

29 Sanctus - Benedictus

1844

Sopran
Alt

Tenor
Baß

San - ctus, Do - mi - nus De - us Sa - ba - oth, San -

10

sunt coe - li et ter - ra glo -

a tu -

tu -

20 Ho - san - - na,

a. Ho - san - na, ho - san - na, in ex - cel - sis.

Ho - san - na, ho - san - na na in ex - cel - sis.

Ho - san - na, ho - san ho - san - na in ex - cel - sis.

30 Be - ne - di - di - ctus, be - ne - di - ctus qui ve

no - mi - ne Do - mi - ni, be - ne - di - ctus qui ve - ni - t in no - mi - ne Do - mi - ni,

47 be - ne - di - ctus qui ve - ni - t in no - mi - ne Do - mi - ni, Do - mi - ni.

no - mi - ne

san - na in ex - cel - sis.

Ho - san - na in

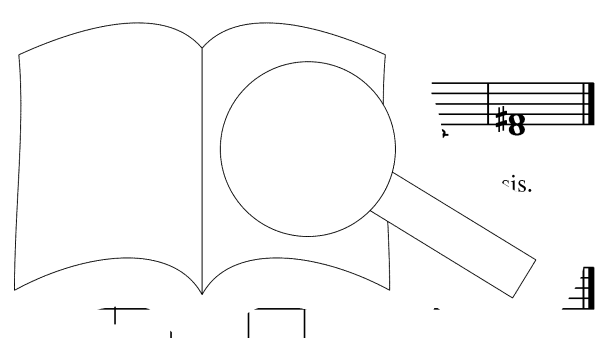

30 Tantum ergo in C

1888

Andante

Sopran
Alt

p cresc. sempre

1. Tan - tum er - go sa - cra ve - ne - re - mur
2. Ge - ni - to - ri, ge - r' de laus et ju - bi -

Tenor
Baß

p cresc. sempre

p *f*

7

resc. sempre

cer - et an - ti - quum do - cu -
la - sa - lus, ho - nor, vir - tus

p cresc. sempre

14

p

ce - dat ri - tu - i: *sfz* ri - des sup - ple - men - tum
be - ne - di - cti - o - nis den - ti ab u - tro - que

p *cresc.*

21 *mf*

de - fe - ctu - i.
lau - da - ti - o.

mf *dim.*

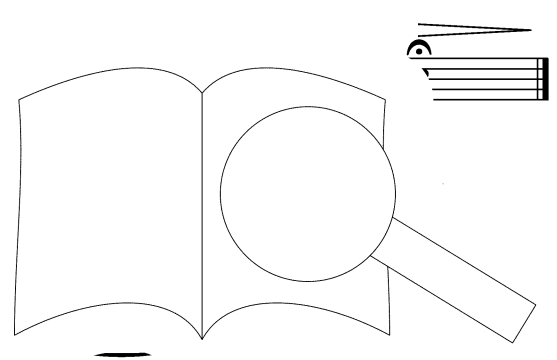

31 Tantum ergo in D

1888

Feierlich

Sopran I II

1. Tan - tum er - go ri - men - tum ve - ne -
2. Ge - ni - to - go ri - to - que laus et

Alt

1. Tan - tum er - cra - men - tum ve - ne -
2. Ge - ni - to - ge - ni - to - que laus et

Tenor
Baß

1. Tan - go sa - cra - men - tum
2. Ge - to - ri ge - i - to - que

Orgel

cresc.

Tasto

9# 10 6
6 5
4# 3

re - mur - cer
ju - bi - la

re - mur
ju - bi

re - mur
ju - bi

nu - i:
ti - o,

et an - ti - quum
sa - lus, ho - nor,

et an - ti - quum
sa - lus, ho - nor,

et an - ti - quum
sa - lus, ho - nor,

ti - quum
nor,

6 6 6
4# 4# 4#
3 3 3

11

do - cu - men - tum no - vo ce - dat prae - stet
 vir - tus quo - que sit et be - ne - dicit Pro - ce -

do - cu - men - tum no - vo ce - tu - i: prae - stet
 vir - tus quo - que sit et be - ne - dicit Pro - ce -

do - cu - men - tum no - vo ce - dat ri - tu - i: prae - stet
 vir - tus quo - que sit et be - ne - dicit Pro - ce -

5 6 6h 7 5 4 4

18

fi - des sup - ple - men - tum sen - su - um
 den - ti ab - u - tro - que com - par - sit

u ab - u - tro - que sen - su - i,
 com - par - sit et o,

fi - des sup - ple - men - tum
 den - ti ab - u - tro - que

Tasto

6h 6 6 4h 6h 5b

25

sen - su com - par - ti - o. 2. A - - - men.
 se - fe - ctu - i. men.

da - ti - o.

im.

Tasto

7h 6 4h 6 5h 4h 2

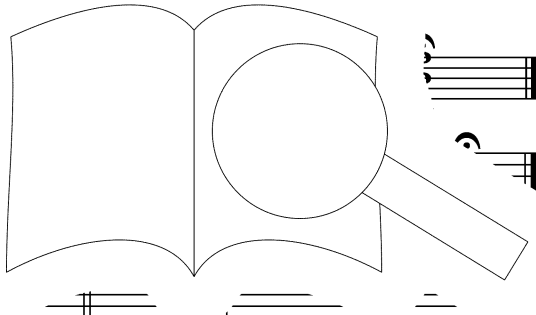

PROBEPARTITUR
 Ausgabqualität gegenüber Original evtl. gemindert • Evaluation Copy - Quality may be reduced • Carus-Verlag

32 Tota pulchra es

1878

Sopran
Alt
Tenor
Baß
Orgel *

To - ta pul-chra es Ma - ri - - pul-chra es Ma - ri - - ta pul-chra es Ma - ri - - To - ta pul-chra es Ma - ri - - To - ta pul-chra es Ma - ri - -

* Kleinstich: Er

8

gi-na - lis o - ri-gi-na - lis Et ma - cu-la o - ri-gi-na - lis non est cu-la o - ri-gi-na - lis ma - cu-la o - ri-gi-na - lis

15

non est in - tu lae - ti - ti - a, lae - non est tu lae - ti - ti - a, lae - Tu glo - ri - a Je - ru - sa - ti - a, lae - te. ti - a, lae -

Pleno Org.
Pedal

22

dim. ti - ti - a, lae - ti - - - - - ti - a ra - el.

dim. ti - ti - a, lae - ti - - - - - ra - el.

Solo p Tu ho - no - ri - fi -
 a Is - - - ra - el.

ti - ti - a, lae - ti - - - - - ti - a Is - - - ra - el.

28

p Tu ad - vo - ca - ta ca -

p Tu ad - vo - ca -

Tutti p ca - ti - a po - pu - li no - stri. Tu vo - ca -

sanft p pec - - - ca -

dir

35

pp to *ppp* O Ma -

pp *solo pp* O Ma - ri - a, M *ppp* Ma -

rum.

62

Chri - - - stum, in - ter - ce - de - - - bis ad

Chri - stum, in - ter - ce - - - de in - ter - ce - de pro

Je - sum Chri - stum, in - ter - ce - de pro ad Do

in - ter - ce - - - bis ad Do

p *c.* *cresc.* *cresc.*

66

Do - mi-num sum Chri-stum, ad Do

no - b - - - num Je - sum Chri-stum, ad Do

Je - sum Chri-stum, ad Do

mi-num Je - sum Chri - stum, ad - - - - - num, ad

dim. *dim.* *pp*

72

ad Do - - - - - sum Chri - - - - - stum.

ad - - - - - sum Chri - - - - - stum.

Je - - - - - sum Chri - - - - - stum.

Do - r - - - - - sum, Je - - - - - sum Chri - - - - - stum.

pp *ppp* *ppp* *ppp* *ppp* *ppp*

Ganz schön bist du, Maria,
 und der Erbschuld Makel ist nicht in dir
 Du bist der Ruhm Jerusalems,
 du die Freude Israels, du die Ehre unser
 Du Fürsprecherin der Sünder.
 Maria, du klügste der Jungfrauen, du mildeste der Mütter,
 bitte für uns, tritt für uns ein bei unserem Herrn Jesus Christus.

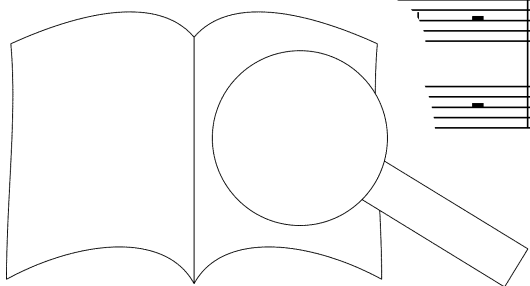

33 Vexilla regis

1892

Sehr langsam

Sopran
Alt

1. Ve - - xil - la Re - - prod
2. Quae - - vul - ne - ra tu - lan - - -
3. Im - - ple - - ta su. quae - con - - -

Tenor
Baß

p *cresc.*

7 *sempre*

ae - nit ful - get cru - cis, get
- - mu - - cro - ne fi - ro,
- - Da - - vid fi - li

f *f*

sempre

13 *dim. sempre*

cru - cis my - ste - ri um, ta
cri - ur do
car - - - - -

qua vi - ta mor - -
ut nos la - va - -
di - cen - do na - -

p *f*

dim. sempre

qua vi - ta mor - -
ut nos la - va - -
di - cen - do na - -

20

per - - tu - lit, vi -
sor - - di - bus, un -
o - - ni - bus:

f

cresc. sempre

28

vi - tam, vi - tam
 un - da, et
 li - gno, li - gno

dim. *p*

- tam, vi - - da - tam, pro - tu - lit.
 - da, un - da, et san - gui - ne.
 - gno, li - - gno, De - us.

37

de - cc - ra et
 cu - jus

p

4. Ar - co - ra et ful -
 5. Be - ta - cu - jus bra -

mpre

43

- - - gi - da, or ta - gis, or - - na - ta
 - - - chi - is or pre - n - pen - - dit, pe -

49 *dim. s*

e - le - - cta
 sta - te - - ra

p

it - pu - ra,
 - - cu - li:

dim. sempre *p*

e - le
 sta - te

gno
 cta

ra

57 *p* *cresc. sempre*

sti - - pi - te tam que mem - - bra,
cor - - po - ris, tu - - que prae - - dam,

65 *dim.*

mem - bra, mem - bra
prae - dam, prae - dam
mem - bra prae - dam
tan - - - - - tar - - - - -

75 *p* *cresc. sempre*

6. O crux a - - - - - es u - - - - -
7. Te, fons sa - lu - - - - - tis Tri - - - - -

79

.ni - ca, hoc
.ni - tas, col - - - - - nis
mnis

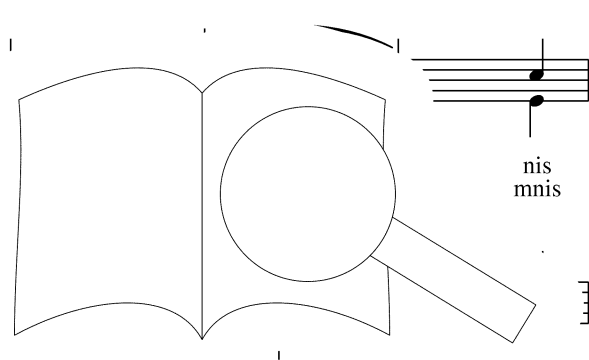

PROBEPARTITUR
Ausgabequalität gegenüber Original evtl. gemindert • Evaluation Copy - Quality may be reduced • Carus-Verlag

34 Virga Jesse

1885

Alla breve, feierlich langsam

Sopran *p* *cresc. sem^r*
Vir - ga Jes - se, vir - ga Jes - se
Alt *p* *cresc. sem^r*
Vir - ga Jes - se, vir - ga Jes - se
Tenor *p* *cresc. sem^r*
Vir - ga Jes - se, vir - ga Jes - se
Baß *p* *cresc. sem^r*
Vir - ga Jes - se, vir - ga

7 *ff* *p* *apre*
flo - ru-it, vir - ga Jes - se
flo - ru-it, vir - ga
flo - ru-it, vir - ga
flo - ru-it, vir - ga

14 *p* *apre*
Jes - se, vir - ga Jes - se
Jes - se, vir - ga Jes - se
Jes - se, vir - ga Jes - se
Jes - se, vir - ga Jes - se

21 *ff sem* *apre* *ff sempre*
De - go De - go De - go
Vir - go De - go De - go
um et ho - mi-nem ge - ge -

28

nu - it, vir - go De - um et ho - nu - it:

nu - it, vir - go De - um et ge - nu - it:

nu - it, vir - go De - um mi - nem ge - nu - it:

nu - it, vir - go ho - mi - nem ge - nu - it:

34

pa - cem red - di - dit, mf

pa - cem, pa - cem De - us cresc. mf

De - us red - di - dit, pa - cem cresc. mf

pa - cem Je - red - di - dit,

40

De - us red - di - dit, cresc. mf

pa - cem, pa - cem u - ed - di - dit, pa - cem, cresc. mf

De - us red - di - dit, cresc. mf

De - us red - di - dit, cresc. mf

45

cem De - di -

cem De - di -

cem De - di -

pa - cem De - us red - di -

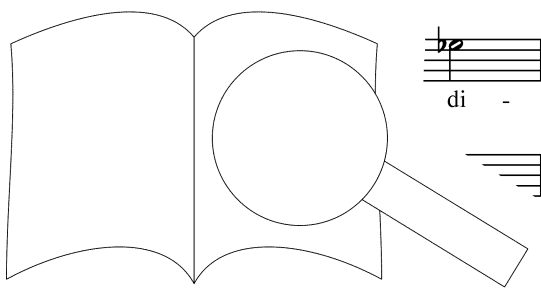

51

pp *cresc.*

dit, in se, in se, se re - con -

pp *cresc.*

dit, in se, in se re - con -

pp *cresc.*

dit, in se, in se re - con -

pp *cresc.*

dit, in se, in se re - con -

59

mf *cresc.* *dim.* *ff*

ci - - - i - - - ma sum - - - mis.

mf *cresc.* *dim.*

ci - - - ans i - - - ma sum - - - le -

mf *dim.*

li - ans i - - - ma sum - - - ti.

mf *dim.*

li - ans i - - - r - - - as.

fff *ff* *fff* *fff* *p dim.*

- ja, al - le - lu - - - ja, al - le - lu - - - ja,

lu - - - ja, al - le - lu - - - ja,

ff *fff* *fff* *fff* *p dim.*

Al - le - lu - - - ja, al - le - lu - - - ja,

- lu - - - ja, al - le - lu - - - ja, al - le -

69

pp *dim.* *ff*

al - le - lu - - -

u - ja, al - le - lu - - -

pp *ff*

le - lu - ja, al - le - lu - - -

lu - - - ja, al - le - lu - - - ja, al - le - lu - - -

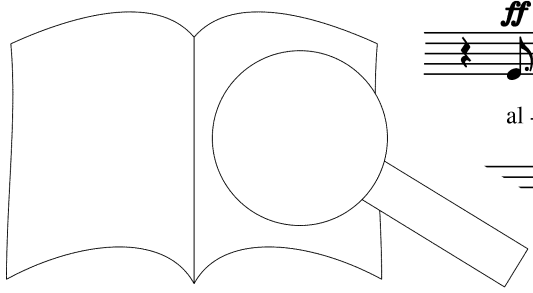

Ausgabequalität gegenüber Original evtl. gemindert • Evaluation Copy - Quality may be reduced • Carus-Verlag

76

fff al - le - lu - - ja, al - - -

lu - ja, al - le - lu - - - lu - - -

fff al - le - lu - - ja, al - le lu - - le - lu - -

fff - ja, al - le - lu - - ja, al - le - lu - -

81

- - ja, al - le - lu - ja, al

pp al - le - lu - ja,

pp - ja, al - le - lu - ja, al - al - lu - ja, al - le -

dim. pp - - - ja, - - - al - - - lu

86

mf al - - - le - lu - - - ja. *p dim. sempre ppp*

mf al - - - le - lu - - - ja. *p dim. sempre ppp*

alsetto al - le - lu - ja, al - le *dim. p dim. sempre ppp*

cresc. al - - - le

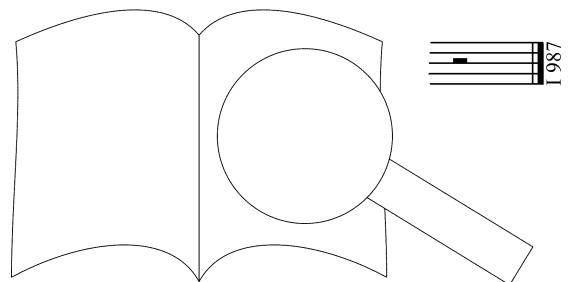

Ein Reis aus Jesse blühte auf:
Die Jungfrau gebar Gott und Mei
Gott brachte den Frieden wieder,
er versöhnte das Niedrige mit den
Halleluja.

Chorbücher bei Carus



Die in den Chorbüchern enthaltenen Werke sind in Chorstärke auch einzeln lieferbar, sofern die Rechte bei Carus liegen.

- Gemischter Chor** Chorbuch-Anthologie für Gottesdienst und Konzert (bislang 6 Bände):
- Chorbuch Advent (68)
 - Freiburger Chorbuch. Grundausrüstung für Kirchenchöre (144 Titel)
 - Freiburger Chorbuch 2. (144)
 - Chorbuch Ostern (103)
 - Abendlob / Evensong (Kölner Chorbuch) (140)
 - Chorbuch Trauer (64)
 - Calmus Christmas Carols (13)
 - Chorbuch a tre. Für Chöre mit nur einer Männerstimme (160)
 - Chorbuch Weihnachtslieder (SATB) (131)
 - Chorbuch Weihnachtslieder (SAM) (84)
 - Chorbuch Kirchenjahr. A-cappella-Repertoire für den Gottesdienst (158)
 - Chorissimo. Chorbuch für die Schule (164)
 - Gemeindejunktimsätze zum EG. Erfüllt von deinem Ruhm (35)
 - Geistliche Chormusik der Romantik (60)
 - Geistliches Chorbuch der Romantik (80)
 - Hodie II. European Carols. Europa-Cantat-Chorbuch I (52)
 - Laula Kultani. European Folk Songs. Europa-Cantat-Chorbuch III (47)
 - Lore-Ley I. Chorbuch Deutsche Volkslieder (147)
 - Morning has broken. Pop-Chorbuch zum EG (33)
 - Musica Sacra Baltica (43)
 - Musica Sacra Hungarica (39)
 - Ökumenisches Chorbuch. „Gemeinsam unterwegs“ für den Kirchentag Berlin 2003 (55)
 - Osnabrücker Chorbuch. Grundausrüstung für Kirchenchöre (134)
 - Pueri cantores I (63), II (64), III (87). Chorwerke für Kinder-, Knaben-, Mädchen- und Jugendchöre
 - Raritäten der Romantik I. Weltliche gemischte Chöre (27)
 - Swinging Christmas (Thomas Gabriel). Pop-Arrangements (8)
 - Weihnachtsliederbuch des Thomanerchores Leipzig I (58)
- Kinderchor** Freiburger Kinderchorbuch „Singt für Gott und die Welt“ (164)
- Frauenchor** Hodie I. European Carols. Europa-Cantat-Chorbuch II (38)
- Laula Kultani. European Folk Songs. Europa-Cantat-Chorbuch IV (47)
- Lore-Ley II. Chorbuch Deutsche Volkslieder (138)
- Musik für Gottesdienst, Spiel und Fest (153)
- Raritäten der Romantik II. Weltliche Frauenchöre (30)
- Männerchor** Bacchanali Veneziani. Auch mit Stücken für gemischten Chor (25)
- Raritäten der Romantik III. Weltliche Männerchöre (25)
- Paderborner Chorbuch. Geistliche Männerchöre des 19. Jh. (93)
- Sammelbände** Bach, Joh. Seb.: Die Motetten (7). Krit. Neuausgabe 2002 · Choräle (83)
- Bach, Johann Ludwig: Die Motetten. Gesamtausgabe (11)
- Brahms: Geistliche Chormusik. Gesamtausgabe der motettischen Sätze (25)
- Brahms · Mendelssohn · Schubert. Die kleineren Kirchenwerke (60)
- Bruckner: Kleinere Kirchenwerke (34)
- Fauré: Kleinere Kirchenwerke (21)
- Händel: Sätze aus den Oratorien, arr. für Chor & Orgel (37)
- Herzogenberg I: Weltliche Chormusik. Gesamtausgabe (62)
- Herzogenberg II: Geistliche Chormusik. Gesamtausgabe (52)
- Homilius: Die Motetten. Gesamtausgabe (62)
- Mozart · Haydn: Geistliche und weltliche Chorwerke in 7 Heften
- Mendelssohn: Sätze aus orchesterbegleiteten Werken, arr. für Chor & Orgel (29)
- Rheinberger: Geistliche Chormusik (23)
- Rheinberger: Weltliche Chormusik (3 Hefte: Frauen-, Männerchor, Gemischter Chor)
- Rossini: Chor- und Ensemblesmusik (32)
- Schreker: Das Chorwerk. Gesamtausgabe (10)
- Tschaikowsky: Geistliche Chormusik. 3 Hefte
- Verdi: Große Opernchöre (12)
- Wagner: Große Opernchöre (8)